



**PRÉFET
DE LA NIÈVRE**

**Liberté
Égalité
Fraternité**

dossier n° PC 058 264 21 N0006

date de dépôt : 06 avril 2021

date d'affichage du dépôt : 06 avril 2021

demandeur : **St PIERRE le MOUTIER PV,**
représenté par Monsieur **FERNANDEZ AURAY**
Dionisio

pour : la réalisation d'un parc photovoltaïque
comprenant 9 612 panneaux et un poste de
transformation sur la commune de Saint-Pierre-
le-Moutier.

adresse terrain : lieu-dit Les Prés de Bennancy, à
Saint-Pierre-le-Moûtier (58240)

ARRÊTÉ
accordant un permis de construire
au nom de l'État

Le préfet de Nièvre,
Chevalier de la Légion d'Honneur,
Chevalier de l'Ordre National du Mérite,

Vu la demande de permis de construire présentée le 06 avril 2021 par la S.A.S. St PIERRE le MOUTIER PV, représentée par Monsieur FERNANDEZ AURAY Dionisio demeurant 6 place de la Madeleine, PARIS (75008);

Vu l'objet de la demande :

- pour la réalisation d'un parc photovoltaïque comprenant 9 612 panneaux et un poste de transformation sur la commune de Saint-Pierre-le-Moutier. ;
- sur un terrain situé lieu-dit Les Prés de Bennancy, à Saint-Pierre-le-Moûtier (58240) ;
- pour une surface de plancher créée de 15 m² ;

Vu le code de l'urbanisme ;

Vu les pièces fournies en date du 20/05/21;

Vu le Plan Local d'Urbanisme approuvé le 06/01/15, modifié le 22/12/15, le 30/11/20 et le 11/05/21 ;

Vu la délibération favorable de la commune de Saint-Pierre-le-Moutier en date du 08/02/21 ;

Vu l'arrêté préfectoral n°58-2022-03-01-00005 du 01/03/22 prescrivant l'ouverture de l'enquête publique ;

Vu l'enquête publique qui s'est déroulée du 23/03/22 au 25/04/22 ;

Vu l'avis favorable du commissaire enquêteur en date du 12/05/22 ;

Vu l'avis d'ENEDIS en date du 04/06/21 ;

Vu la délibération favorable de la commune de Langeron en date du 08/06/21 ;

Vu l'avis favorable assorti de prescriptions de SNCF Immobilier en date du 09/06/21 ;

Vu l'avis de RTE EDF transport SA GET Champagne Morvan en date du 10/06/21 ;

Vu l'avis favorable de la Direction Générale de l'Aviation Civile (DGAC) en date du 10/06/21 ;

Vu l'avis du Service de l'Économie Agricole (SEA) de la Direction Départementale des Territoires (DDT) de la Nièvre en date du 28/06/21 ;

Vu l'avis favorable assorti de prescriptions du Conseil départemental de la Nièvre, UTIR Val Ligérien, en date du 05/07/21 ;

Vu l'avis favorable du Ministère des Armées en date du 19/07/21 ;

Vu l'avis assorti d'une prescription de diagnostic d'archéologie préventive de la Direction Régionale des Affaires Culturelles de Bourgogne (DRAC) en date du 09/08/21 ;

Vu l'avis favorable du Syndicat Mixte du SCoT du Grand Nevers en date du 20/01/22 ;

Vu l'avis réputé favorable de la commune de Chantenay-Saint-Imbert ;

Vu l'avis réputé favorable de la commune d'Azy-le-Vif ;

Vu l'avis réputé favorable de la commune de Livry ;

Vu l'avis réputé favorable de la communauté de communes Nivernais Bourbonnais ;

Vu l'absence d'avis à la date du 23/10/21 de la Mission Régionale d'Autorité environnementale (MRAe) dans le délai de deux mois prévu à l'article R.122-7 du code de l'environnement ;

Considérant les mesures prévues par le pétitionnaire pour éviter, réduire et compenser les effets du projet sur l'environnement ;

Considérant l'article R.425-31 du code de l'urbanisme qui dispose que les travaux de construction ou d'aménagement ne peuvent pas être entrepris avant l'exécution des prescriptions imposées par le préfet de région ;

Considérant l'arrêté n°2021/494 du 05/08/21 portant prescription et attribution d'un diagnostic d'archéologie préventive ;

ARRÊTE

Article 1

Le permis de construire est ACCORDÉ sous réserve de respecter les prescriptions mentionnées aux articles 2 et suivants.

Article 2

L'ensemble des mesures prévues au dossier pour éviter, réduire ou compenser les effets du projet devront être mises en œuvre par le pétitionnaire.

Article 3

Les prescriptions émises par SNCF immobilier dans son avis du 09/06/21, ci-joint, devront être strictement respectées.

Article 4

Les prescriptions émises par le Conseil Départemental de la Nièvre, UTIR Val Ligérien dans son avis du 05/07/21, ci-joint, devront être strictement respectées.

Article 5

L'exécution des mesures d'archéologie préventive, prescrites dans l'arrêté n°2021/494 du 05/08/21 ci-joint, est un préalable obligatoire à la réalisation des travaux du permis de construire, conformément à l'article R.523-17 du code du patrimoine.

Article 6

Le pétitionnaire devra prévenir les services de la Direction Départementale des Territoires (service aménagement, urbanisme et habitat) au moins 15 jours avant le début des travaux.

Les suivis prévus dans le cadre des mesures devront être envoyés à la Direction Départementale des Territoires (service aménagement, urbanisme et habitat) au 15 janvier de chaque année de suivi (N, N+1, N+2, N+3).

A NEVERS,

Le 20 JUIN 2022

Le préfet,

Daniel BARNIER

Le (ou les) demandeur peut contester la légalité de la décision dans les deux mois qui suivent la date de sa notification. A cet effet il peut saisir le tribunal administratif territorialement compétent d'un recours contentieux. Le tribunal administratif peut être saisi par l'application informatique "Télérecours citoyens" accessible par le site internet www.telerecours.fr. Il peut également saisir d'un recours gracieux l'auteur de la décision ou d'un recours hiérarchique le Ministre chargé de l'urbanisme ou le Préfet pour les arrêtés délivrés au nom de l'État. Cette démarche prolonge le délai de recours contentieux qui doit alors être introduit dans les deux mois suivant la réponse (l'absence de réponse au terme de deux mois vaut rejet implicite).

Durée de validité du permis :

Conformément à l'article R.424-17 du code de l'urbanisme, et en application du décret n°2016-6 du 05 janvier 2016, l'autorisation est périmée si les travaux ne sont pas entrepris dans le délai de 3 an(s) à compter de sa notification au(x) bénéficiaire(s). Il en est de même si, passé ce délai, les travaux sont interrompus pendant un délai supérieur à une année. En cas de recours le délai de validité du permis est suspendu jusqu'au prononcé d'une décision juridictionnelle irrévocable.

Conformément aux articles R.424-21 et R.424-22, l'autorisation peut être prorogée deux fois pour une durée d'un an, sur demande de son bénéficiaire si les prescriptions d'urbanisme et les servitudes administratives de tous ordres auxquelles est soumis le projet n'ont pas évolué de façon défavorable à son égard. Dans ce cas la demande de prorogation est établie en deux exemplaires et adressée par pli recommandé ou déposée à la mairie deux mois au moins avant l'expiration du délai de validité.

Le (ou les) bénéficiaire du permis / de la déclaration préalable peut commencer les travaux après avoir :

- adressé au maire, en trois exemplaires, une déclaration d'ouverture de chantier (le modèle de déclaration CERFA n° 13407 est disponible à la mairie ou sur le site internet urbanisme du gouvernement) ;
- installé sur le terrain, pendant toute la durée du chantier, un panneau visible de la voie publique décrivant le projet. Le modèle de panneau, conforme aux prescriptions des articles A. 424-15 à A. 424-19, est disponible à la mairie, sur le site internet urbanisme du gouvernement, ainsi que dans la plupart des magasins de matériaux).

Attention : l'autorisation n'est définitive qu'en l'absence de recours ou de retrait :

- dans le délai de deux mois à compter de son affichage sur le terrain, sa légalité peut être contestée par un tiers. Dans ce cas, l'auteur du recours est tenu d'en informer le (ou les) bénéficiaires du permis au plus tard quinze jours après le dépôt du recours.
- dans le délai de trois mois après la date du permis, l'autorité compétente peut le retirer, si elle l'estime illégal. Elle est tenue d'en informer préalablement le (ou les) bénéficiaire du permis et de lui permettre de répondre à ses observations.

L'autorisation est délivrée sous réserve du droit des tiers : elle a pour objet de vérifier la conformité du projet aux règles et servitudes d'urbanisme. Elle n'a pas pour objet de vérifier que le projet respecte les autres réglementations et les règles de droit privé. Toute personne s'estimant lésée par la méconnaissance du droit de propriété ou d'autres dispositions de droit privé peut donc faire valoir ses droits en saisissant les tribunaux civils, même si l'autorisation respecte les règles d'urbanisme.

Les obligations du (ou des) bénéficiaire de l'autorisation :

Il doit souscrire l'assurance dommages-ouvrages prévue par l'article L.242-1 du code des assurances.

5 JUN 1953

DR. J. B. BARRETT

**DIRECTION IMMOBILIERE
TERRITORIALE SUD-EST**

**Pôle Gestion Immobilière
Campus INCITY
116 cours Lafayette
CS 13511
69489 LYON Cedex 03**



**DDT DE LA NIEVRE
2 rue des Pâtis
BP 30069
58020 NEVERS Cédex**

A l'attention de Virginie CORDILLOT

* N/Réf : CPS N°M3/4_N°75186
* Affaire suivie par Vincent KREDER

REÇU LE
17 JUIN 2021
DDT-SAOH-808P

LYON, le 9 juin 2021

OBJET :

- Commune de : **SAINTE PIERRE LE MOUTIER**
- Dossier : PC 058 264 21 N0006
- Projet de : *Réalisation d'un parc photovoltaïque comprenant 9 747 panneaux , un poste de livraison et 2 postes de transformation*
- Nom du demandeur : **ST PIERRE LE MOUTIER PV**
- Adresse du projet : *Les Prés de Bennancy - 58240 Saint-Pierre-le-Moûtier*

Madame, Monsieur,

Par courrier en date du 28/05/2021 et reçu dans nos services le 08/06/2021, vous avez sollicité l'avis de SNCF concernant le projet cité en objet, conformément aux dispositions du code de l'urbanisme, notamment l'article R 423-59.

Je vous informe que SNCF n'a pas d'objection à émettre vis-à-vis de ce projet, aussi, dans le respect de la loi du 15 juillet 1845, des servitudes relatives aux chemins de fer, j'émetts **un avis favorable, sous réserve du respect des dispositions suivantes :**

1/ Le bénéficiaire devra respecter les dispositions de la notice T1, jointe.

2/ Il conviendra d'aviser le bénéficiaire ainsi que le maître d'ouvrage des dispositions suivantes à appliquer :

- Aucune construction autre qu'un mur de clôture ne pourra être construite à moins de 2 mètres de la limite légale du chemin de fer. (Se reporter à la servitude jointe)
- Le bénéficiaire, devra établir, maintenir et entretenir à ses frais, une clôture en limite séparative avec le domaine ferroviaire, empêchant le passage vers les voies ferrées.
- Aucune évolution ni stockage de matériel, d'engins ou de matériaux sur le domaine ferroviaire ne seront tolérés pendant et après la période de travaux.
- Le bénéficiaire ne pourra se prévaloir de dispositions spécifiques et/ou d'indemnités en cas de modifications du trafic ferroviaire.
- L'utilisation d'engins de chantier puissants à proximité des installations ferroviaires est réglementée (Directive SNCF IN 1226).

- Dans le cadre de l'application de l'Arrêté Ministériel du 30 mai 1996 relatif aux modalités de classement des infrastructures de transport terrestre et à l'isolement acoustique des bâtiments dans les secteurs affectés par le bruit, il conviendra de se référer à l'arrêté préfectoral en vigueur dans la zone géographique du projet concernant le classement sonore des infrastructures ferroviaires. Le bénéficiaire ne pourra en aucun cas se plaindre des nuisances consécutives.
- En ce qui concerne l'éventuelle pose de panneaux photovoltaïques, ceux-ci ne devront pas, par les phénomènes de réverbération, occasionner de gêne pour les usagers de l'infrastructure ferroviaire.

3/ J'attire votre attention sur le fait que toutes constructions à moins de 8 mètres du rail extérieur ainsi que les terrassements devront être spécifiquement étudiées par nos services.

- De même, la réalisations des travaux nécessitants une/des grue à tour, grue mobile, engin de vibrations devront être soumis à l'analyse et à l'avis de nos services.

4/ Enfin, concernant la mise en œuvre des travaux, ceux-ci devront respecter les directives SNCF notamment rappelées dans le document joint (IG 94589). Ces démarches pouvant engendrer des délais supplémentaires, le maître d'ouvrage devra prendre contact avec le gestionnaire dès réception du présent avis :

SNCF RESEAU
22, rue de l'Arquebuse - CS 17813
21078 DIJON Cédex

Veuillez agréer, Madame, Monsieur, l'expression de nos salutations distinguées.

/Le Gestionnaire d'urbanisme
Vincent KREDER
ditse.gestion.patrimoine@sncl.fr



REÇU LE
17 JUIN 2021
DIT SAU



SERVITUDES DE TYPE T1 GREVANT LES PROPRIETES RIVERAINES DES VOIES FERREES

Servitudes reportées en annexe du Plan Local d'Urbanisme conformément à l'article R. 126-1 du Code de l'urbanisme qui dispose que :
« Doivent figurer en annexe au plan local d'urbanisme les servitudes d'utilité publique affectant l'utilisation du sol et appartenant aux catégories figurant sur la liste annexée au présent chapitre ».

REÇU LE

17 JUIN 2021

DDT-SAUH-BDSP

Les servitudes d'utilité publique constituent des limitations administratives au droit de propriété et d'usage du sol. Les servitudes ferroviaires sont établies dans l'intérêt de la protection, de la conservation ou de l'utilisation du domaine public ferroviaire.

Elles représentent une charge pour les riverains du chemin de fer et engendrent :

- des interdictions ou limitations d'occupation et d'utilisation du sol,
- des prérogatives au bénéfice des exploitants ferroviaires.

Les servitudes ferroviaires sont définies essentiellement par le Code des transports (articles L 2231-3 et suivants).

SERVITUDES LIEES AUX CONSTRUCTIONS, EXCAVATIONS, PLANTATIONS, DEBROUSSILLEMENTS ET DEPOTS A PROXIMITE DU CHEMIN DE FER

1 - FONDEMENTS JURIDIQUES

Il s'agit de servitudes concernant les propriétés riveraines du chemin de fer et instituées dans des zones définies :

- par le Code des transports à savoir :
 - o interdiction de procéder à l'édification de toute construction, autre qu'un mur de clôture, dans une distance de deux mètres d'un chemin de fer (article L2231-5),
 - o interdiction de pratiquer, sans autorisation préalable, des excavations dans une zone de largeur égale à la hauteur verticale d'un remblai de chemin de fer de plus de trois mètres (article L2231-6),
 - o interdiction de déposer des matières/ objets quel qu'ils soient, sans autorisation préfectorale préalable, à moins de cinq mètres d'un chemin de fer (article L2231-7),
 - o interdiction de planter des arbres à moins de 2 mètres du chemin de fer (par renvoi à l'article R116-2 du code de voirie routière).

Il existe d'autres dispositions dans le Code des transports visant à protéger le domaine public ferroviaire relatives notamment à l'écoulement des eaux, à l'exploitation des mines et aux enseignes lumineuses.

- par l'article L114-6 du code de la voirie routière.

Les exploitants ferroviaires ont par ailleurs des prérogatives : ils peuvent être autorisés à occuper temporairement des terrains privés pour effectuer des travaux publics, ils peuvent aussi réaliser des travaux de débroussaillage en zone boisée.

1.1 Délimitation de la zone de servitude par l'alignement

Les servitudes ferroviaires comprennent ainsi notamment des servitudes de recul par rapport à la limite du chemin de fer (cf. § suivant), cette dernière étant définie par arrêté préfectoral d'alignement établi en fonction de la topographie des lieux.

Ainsi, tout propriétaire riverain du chemin de fer, qui désire notamment élever une construction doit demander l'alignement.

L'alignement est délivré par arrêté préfectoral, lequel peut indiquer également (en fonction des demandes des pétitionnaires) les limites de la zone de servitudes à l'intérieur

REÇU LE

17 JUN 2021

DE SAULY RDSP

de laquelle il est interdit, en application des articles L. 2231-2 et suivants du Code des transports issus des dispositions de la loi du 15 juillet 1845 sur la police des chemins de fer, d'élever des constructions, d'établir des plantations et/ou d'effectuer des excavations.

Sur le plan pratique, le service SNCF IMMOBILIER chargé de centraliser les demandes d'arrêté d'alignement répond aux coordonnées suivantes :

Nom de la DIT...
M. le Directeur de la Direction Immobilière Territoriale ...
Rue ...
Ville ...
Téléphone ...

1.2 Sanctions en cas de non-respect des servitudes ferroviaires

En cas d'infraction aux prescriptions du Code des transports, les contrevenants sont condamnés par le juge administratif à supprimer, dans un délai déterminé, les constructions, plantations, excavations, couvertures, dépôts contraires auxdites prescriptions.

A défaut, la suppression a lieu d'office et ce, aux frais des contrevenants (Article L. 2232-2 du Code des transports).

1.3 Indemnisations.

Principe :

Les servitudes applicables aux riverains du chemin de fer n'ouvrent aucun droit à indemnité.

Exceptions :

Lors de la construction d'une nouvelle voie ferrée et si la sécurité ou l'intérêt du service ferroviaire l'exigent, l'autorité administrative peut faire supprimer les constructions, plantations, excavations ou amas de quelque matière que ce soit, existant dans la zone de servitudes, moyennant une indemnité (Article 2231-8 du Code des transports).

Le débroussaillage effectué par l'exploitant ferroviaire en application de l'article L131-16 du nouveau code forestier ouvre aux propriétaires un droit à indemnité.

REÇU LE
17 JUIN 2021
DDT-SAUH-BDSP

2 - DEFINITION DES SERVITUDES

2.1 Détermination de la limite du chemin de fer

La limite du chemin de fer est déterminée de la manière suivante :

a) Voie en plate-forme sans fossé :

Une ligne idéale tracée à 1,50 mètre du bord du rail extérieur (figure 1).

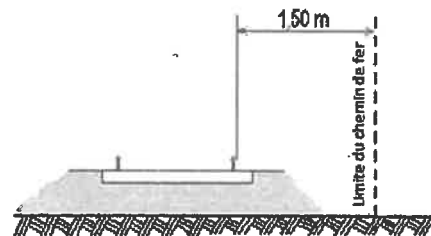

Figure 1

b) Voie en plate-forme avec fossé :

Le bord extérieur du fossé (figure 2).

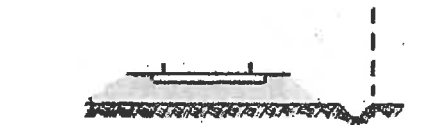

Figure 2

c) Voie en remblai :

L'arête inférieure du talus de remblai (figure 3).

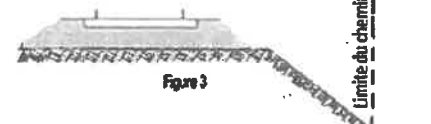

Figure 3

OU

Le bord extérieur du fossé si cette voie en comporte un (figure 4).

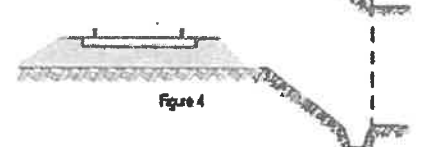

Figure 4

d) Voie en déblai :

L'arête supérieure du talus de déblai (figure 5).

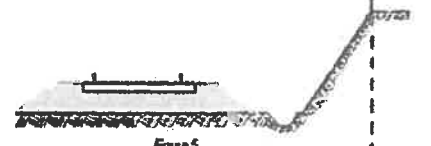

Figure 5

REÇU LE

17 JUIN 2021

DET-SAU-LBDSF

Dans le cas d'une voie posée à flanc de coteau, la limite du chemin de fer à considérer est constituée par le point extrême des déblais ou remblais effectués pour la construction de la ligne et non la limite du terrain naturel (figures 6 et 7).

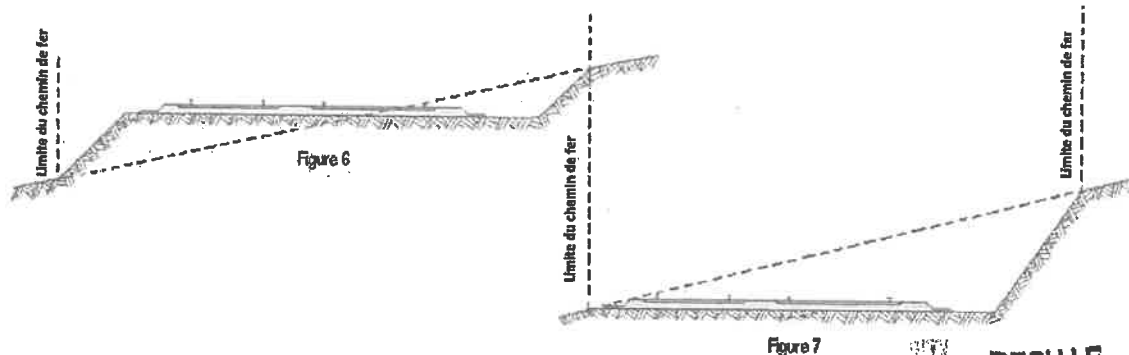

REÇU LE

17 JUN 2021

851-8411-8508

Lorsque le talus est remplacé par un mur de soutènement, la limite du chemin de fer est, en cas de remblai, le pied, et, en cas de déblai, la crête de ce mur (figures 8 et 9).

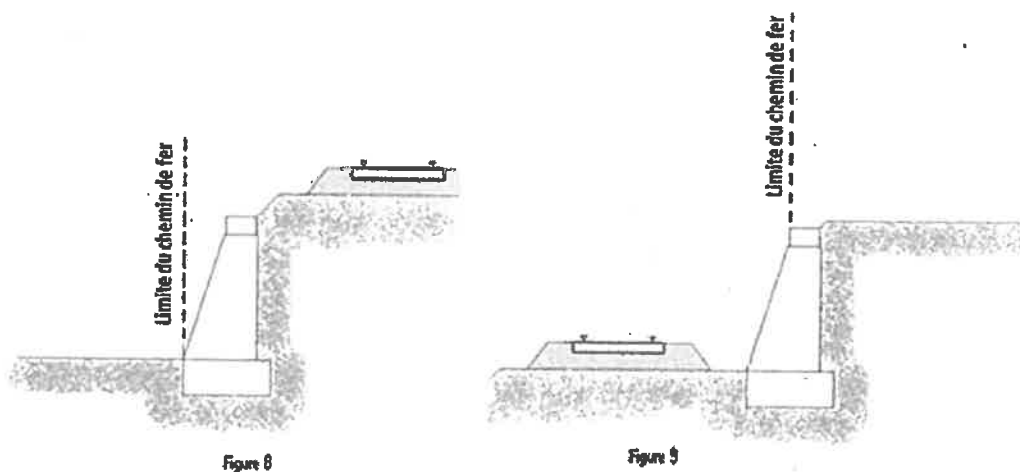

Lorsque le chemin de fer est établi en remblai et que le talus a été rechargé ou modifié par suite d'apport de terre ou d'épuration de ballast, la limite du chemin de fer pourra être déterminée à partir du pied du talus primitif, à moins toutefois que cet élargissement de plate-forme ne soit destiné à l'établissement prochain de nouvelles voies.

En bordure des lignes à voie unique dont la plate-forme a été acquise pour 2 voies, la limite du chemin de fer est déterminée en supposant la deuxième voie construite avec ses

talus et fossés. Il est, par ailleurs, fait observer que les servitudes prévues par le code des transports n'ouvrent pas droit à indemnité.

REÇU LE
17 JUIN 2021
DOT-SAUH-BDSP

2.2 Les différentes servitudes liées aux constructions, excavations, plantations, débroussailllements et dépôts riverains du chemin de fer

a) Les constructions (Article L. 2231-5 du Code des transports)

Indépendamment des marges de reculement susceptibles d'être prévues dans les Plans Locaux d'Urbanisme (PLU) ou dans les cartes communales pour les communes dépourvues de PLU, aucune construction, autres qu'un mur de clôture, ne peut être établie à moins de deux mètres de la limite du chemin de fer.

Il y a une obligation pour tout riverain du chemin de fer, avant tous travaux de construction, de demander la délivrance d'un arrêté préfectoral d'alignement.

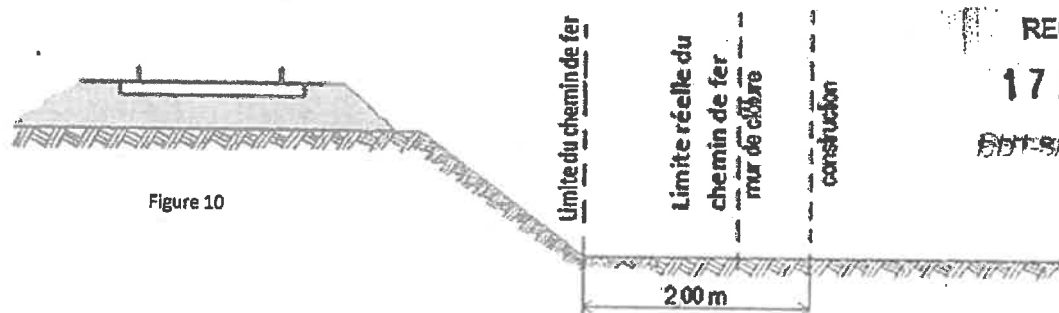

Figure 10

Il résulte des dispositions précédentes que si les clôtures sont autorisées à la limite réelle du chemin de fer, les constructions doivent être établies en retrait de cette limite dans le cas où celle-ci serait située à moins de deux mètres de la limite du chemin de fer.

Cette servitude de reculement ne s'impose qu'aux propriétés riveraines de la voie ferrée proprement dite, qu'il s'agisse d'une voie principale ou d'une voie de garage ou encore de terrains acquis pour la pose d'une nouvelle voie.

Il est possible pour les propriétaires riverains d'obtenir par décision du Préfet, une dérogation à l'interdiction de construire à moins de 2 mètres du chemin de fer, lorsque la sûreté publique, la conservation du chemin de fer et la disposition des lieux le permettent, après consultation de la SNCF

Les constructions existantes lors de l'établissement d'un nouveau chemin de fer, qui ne respectent pas les dispositions ci-dessous peuvent être entretenues dans cet état.

b) Les excavations (article L. 2231-6 du Code des transports)

Dans les localités où le chemin de fer se trouve en remblai de plus de trois mètres au-dessus du terrain naturel, il est interdit aux riverains de pratiquer, sans autorisation préalable, des excavations dans une zone de largeur égale à la hauteur verticale du remblai, mesurée à partir du pied du talus, sauf dérogation spéciale

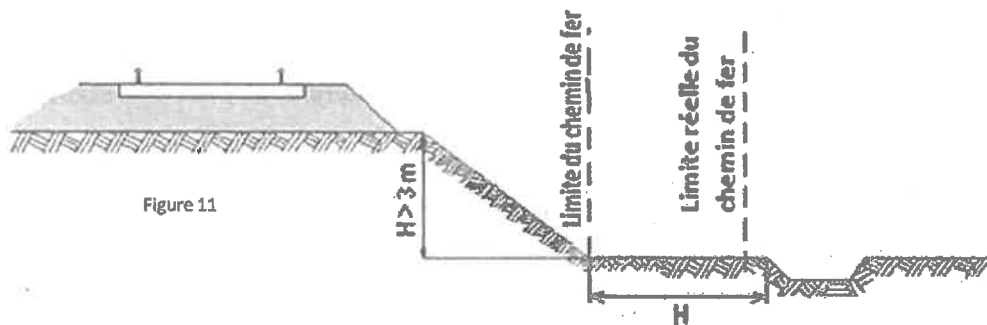
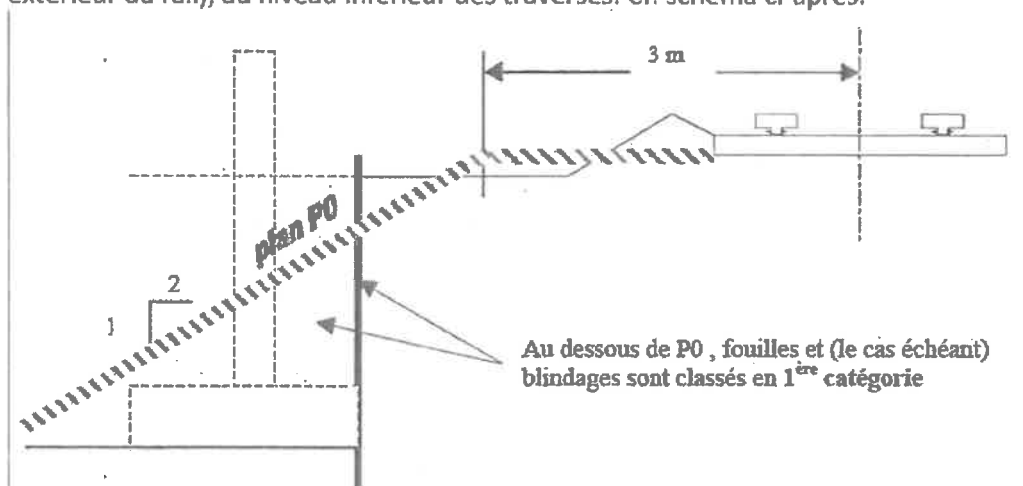

Figure 11

Prescriptions particulières nécessitant l'expertise de SNCF Réseau

Nonobstant les dispositions législatives et réglementaires sus-visées, tous les travaux de fouille, de terrassements ou de blindage réalisés à proximité des voies ferrées peuvent présenter un danger pour la stabilité de la plate-forme, des voies ferrées elles-mêmes et par conséquent des circulations ferroviaires.

Sont considérés comme « à proximité des voies ferrées », les travaux de fouille, de terrassements ou de blindage dont l'exécution est susceptible de modifier la géométrie et/ou la stabilité des voies ferrées. On admet que c'est le cas lorsque les fouilles ou déblais pénètrent sous un plan P0 incliné à 2 (sens horizontal) pour 1 (sens vertical) passant par un point situé à 3 mètres de l'axe de la voie la plus proche (soit 2.22 mètres environ du bord extérieur du rail), au niveau inférieur des traverses. Cf. schéma ci-après.



Lorsque les voies ne sont pas exploitées pendant la réalisation ou l'utilisation des blindages et fouilles, les ouvrages ou opérations sont classés en seconde catégorie.

Nota : l'exécution de terrassements (fouilles, déblais ou remblais) à moins de 3 mètres de l'axe d'une voie ferrée exploitée est interdite.

Des blindages (ou soutènements; ou dispositions pouvant y être assimilées de type paroi clouée), sont obligatoires dès lors que le volume excavé pénètre sous le plan P1 incliné à 3 (sens horizontal) pour 2 (sens vertical) passant par la droite joignant la crête de ballast de la voie la plus proche. Cf. schéma ci-après.

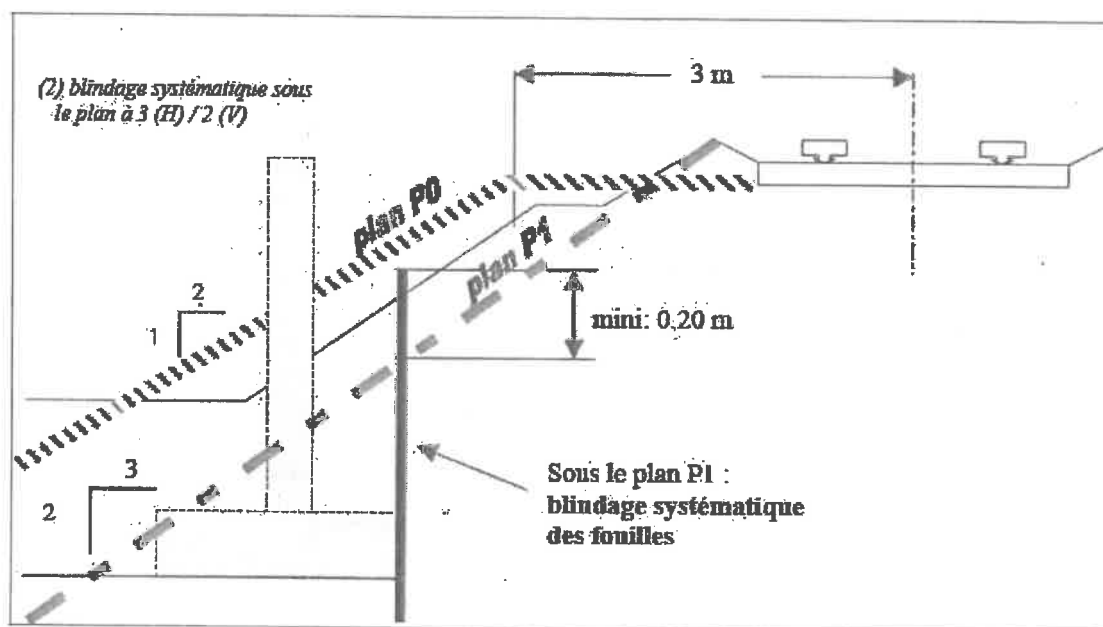

Dans pareil cas, il est indispensable qu'un examen préalable soit réalisé par les services d'ingénierie de SNCF Réseau. Un contrat d'étude puis, le cas échéant, une convention de travaux peuvent être rendus nécessaires, y compris lorsque le projet se situe en dehors des emprises du chemin de fer (au-delà de la limite réelle et/ou du chemin de fer). Le maître d'ouvrage tiers porteur de la demande doit intégrer dans son calendrier d'opérations en amont tous les délais suffisants pour procéder à ces études préalables et à leur contractualisation.

Le service SNCF IMMOBILIER chargé de centraliser ces demandes répond aux coordonnées suivantes :

Nom de la DIT...
M. le Directeur de la Direction Immobilière Territoriale ...
Rue ...
Ville ...
Téléphone ...

REÇU LE
17 JUN 2021
BDT-SAUH-BDSP

Il fera l'interface avec les services de l'ingénierie de SNCF RESEAU pour toutes les demandes de cette nature ainsi que pour l'ensemble des dispositifs constructifs tiers pouvant impacter le domaine public ferroviaire à titre provisoire (installations de chantier, etc.) et/ou définitif (opérations de construction, démolitions, terrassements, etc.) et aussi pour : les questions liées au tour et survol de grues, traversées du domaine, etc.

c) Les plantations (article L2231-3 du code des transports et article R116-2 du code de voirie routière)

Il est interdit aux riverains du chemin de fer d'établir ou de laisser croître des arbres ou haies à moins de 2 mètres de la limite du chemin de fer.

Cette règle s'applique quel que soit la limite réelle du chemin de fer.

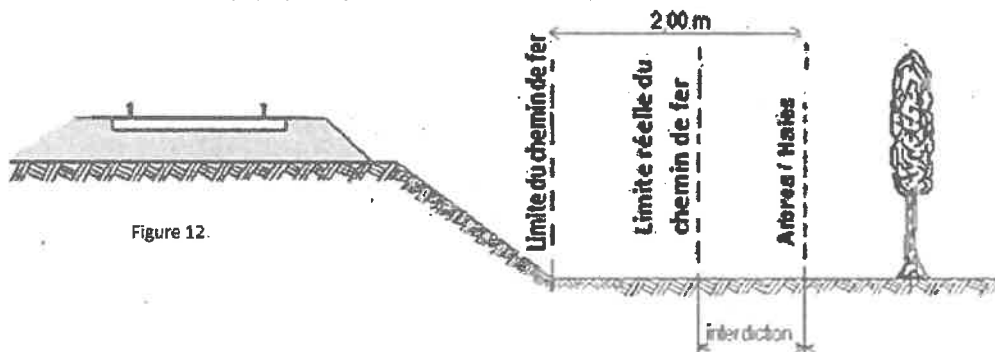

d) Les débroussailllements (article L131-16 du nouveau code forestier)

Conformément à l'article L 131-16 du nouveau code forestier, lorsqu'il existe des bois et forêts à moins de 20 mètres de la limite de l'emprise d'une voie ferrée, le propriétaire des infrastructures ferroviaires a le droit, sous réserve de l'application de l'article 1382 du code civil et après en avoir avisé les propriétaires des bois et forêts, de débroussailler une bande longitudinale sur une largeur de 20 mètres à partir du bord extérieur de la voie.

Dans le mois qui suit le débroussaillage, les propriétaires des bois et forêts peuvent enlever tout ou partie des produits, le propriétaire d'infrastructures ferroviaires restant chargé de faire disparaître le surplus.

Les contestations auxquelles peuvent donner lieu l'exercice de la servitude sont portées, selon la nature et le montant de la demande, devant le tribunal d'instance ou de grande instance.

e) Les dépôts (article L2231-7 du code des transports)

Dans une distance de moins de cinq mètres de la limite du chemin de fer, aucun dépôt de quelque matière que ce soit ne peut être établi sans autorisation préalable de l'autorité administrative. Lorsque la sécurité et l'intérêt du service ferroviaire le permettent,

REÇU

17 JUN 2021

EST-SAM-4-BDSP

cette distance peut être réduite en vertu d'une autorisation délivrée par l'autorité administrative.

Cette autorisation est révocable.

Toutefois, l'autorisation n'est pas nécessaire :

1° Pour former, dans les localités où le chemin de fer est en remblai, des dépôts de matières non inflammables dont la hauteur n'excède pas celle du remblai du chemin de fer ;

2° Pour former des dépôts temporaires d'engrais et autres objets nécessaires à la culture des terres. (Article L. 2231-7 du Code des transports).

Il est par ailleurs interdit d'établir des dépôts de matières inflammables à moins de 20 mètres d'un chemin de fer « desservi par des machines à feu » (Article 7 de la loi du 15 juillet 1845). Eu égard au fait que le chemin de fer n'utilise plus locomotives à vapeur, cette servitude n'a en fait plus lieu de s'appliquer.

Il est possible pour les propriétaires riverains d'obtenir une dérogation pour le dépôt d'objets inflammables à une distance inférieure à 20 mètres d'un chemin de fer, dans la zone de prohibition lorsque la sûreté publique, la conservation et la disposition des lieux le permettent, à condition d'en avoir obtenu au préalable l'autorisation du Préfet.

REÇU LE

17 JUIN 2021

EST-BAVIA-DSP

AUTRES SERVITUDES POUVANT EXISTER

1 Servitudes de visibilité aux abords de passage à niveau

En application de l'article L. 114-1 et suivants du Code de la voirie routière :

Les propriétés riveraines ou voisines des passages à niveau sont susceptibles de supporter des servitudes résultant d'un plan de dégagement institué par arrêté préfectoral.

Ces servitudes peuvent comporter, suivant les cas :

- l'obligation de supprimer les murs de clôture ou de les remplacer par des grilles, de supprimer les plantations gênantes, de ramener et de tenir le terrain et toute superstructure à un niveau déterminé,
- l'interdiction de bâtir, de placer des clôtures, de remblayer, de planter et de faire des installations au-dessus d'un certain niveau,
- la possibilité, pour l'administration, d'opérer la résection des talus, remblais et tous obstacles naturels, de manière à réaliser des conditions de vues satisfaisantes.

Un plan de dégagement soumis à enquête détermine, pour chaque parcelle, la nature des servitudes imposées, lesquelles ouvrent droit à indemnité.

A défaut de plan de dégagement, le service instructeur du permis de construire ou la DDT, soumet à SNCF, pour avis, les demandes de permis de construire intéressant une certaine zone au voisinage des passages à niveau non gardés.

Une obligation pour les propriétaires riverains des passages à niveau est de réaliser les travaux prescrits par le plan de dégagement institué par arrêté préfectoral.

Cette zone est teintée en gris sur le croquis ci-dessous.

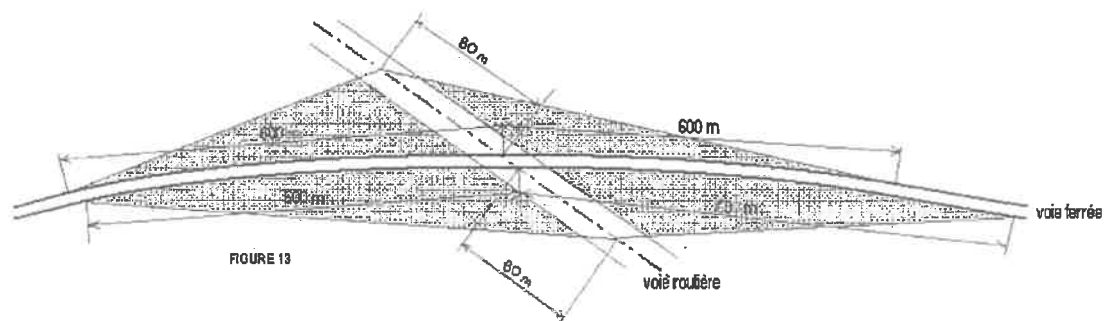

17 JUN 2021

EST-SAUH-BDSP

2 Servitudes en tréfonds

Conformément aux dispositions des articles L2113-1 et suivants du code des transports, le maître d'ouvrage d'une infrastructure souterraine de transport public ferroviaire peut demander à l'autorité administrative compétente d'établir une servitude d'utilité publique en tréfonds.

La servitude en tréfonds confère à son bénéficiaire le droit d'occuper le volume en sous-sol nécessaire à l'établissement, à l'aménagement, à l'exploitation et à l'entretien de l'infrastructure souterraine de transport.

Cette servitude, qui ne peut être établie qu'à partir de 15 mètres au-dessous du point le plus bas du terrain naturel, est créée dans les conditions fixées aux articles L2113-2 à L2113-5.

AUTRES DISPOSITIONS

1 Enseignes ou sources lumineuses (Article L2242-4-7° du code des transports)

Il est interdit de laisser subsister, après mise en demeure du Préfet de les supprimer, toutes installations lumineuses et notamment toutes publicités lumineuses au moyen d'affiches, enseignes ou panneaux lumineux ou réfléchissants lorsqu'elles sont de nature à créer un danger pour la circulation des convois en raison de la gêne qu'elles apportent pour l'observation des signaux par les agents des chemins de fer

2 Mines (article L2231-3-5° du code des transports)

Il est possible pour les propriétaires riverains d'exécuter des travaux concernant les mines et les carrières à proximité des voies ferrées, à condition d'en avoir obtenu l'autorisation préfectorale déterminant dans chaque cas, la distance à observer entre le lieu des travaux et le chemin de fer.

3 Travaux (article L2231-3- 3° code des transports)

L'article 3 de la loi du 29 décembre 1892 relative aux dommages causés à la propriété privée par l'exécution des travaux publics permet l'occupation temporaire des terrains pour les besoins de la réalisation de travaux ferroviaires. En effet, il prévoit que :

« Lorsqu'il y a lieu d'occuper temporairement un terrain, soit pour en extraire ou ramasser des matériaux, soit pour y fouiller ou y faire des dépôts de terre, soit pour tout autre objet relatif à l'exécution de projets de travaux publics, civils ou militaires, cette occupation est autorisée par un arrêté du préfet, indiquant le nom de la commune où le territoire est situé,

REÇU LE

17 JUIN 2021

DDT-SAUH-BDSP

les numéros que les parcelles dont il se compose portent sur le plan cadastral, et le nom du propriétaire tel qu'il est inscrit sur la matrice des rôles.

Cet arrêté indique d'une façon précise les travaux à raison desquels l'occupation est ordonnée, les surfaces sur lesquelles elle doit porter, la nature et la durée de l'occupation et la voie d'accès. Un plan parcellaire désignant par une teinte les terrains à occuper est annexé à l'arrêté, à moins que l'occupation n'ait pour but exclusif le ramassage des matériaux ».

4 Ecoulement des eaux (Article 2231-3 2° du Code des transports)

Les riverains du chemin de fer doivent recevoir les eaux naturelles telles qu'eaux pluviales, de source ou d'infiltration provenant normalement de la voie ferrée ; ils ne doivent rien entreprendre qui serait de nature à gêner leur libre écoulement ou à provoquer leur refoulement dans les emprises ferroviaires.

D'autre part, si les riverains peuvent laisser écouler sur le domaine ferroviaire les eaux naturelles de leurs fonds, dès l'instant qu'ils n'en modifient ni le cours ni le volume, il leur est en revanche interdit de déverser leurs eaux usées et résiduelles dans les dépendances du chemin de fer.

PROSPECTS SUSCEPTIBLES D'AFFECTER LE DOMAINE FERROVIAIRE

L'attention des constructeurs est appelée sur le fait qu'au regard de l'application des règles définies par les documents d'urbanisme, le domaine ferroviaire doit être assimilé, non pas à la voie routière, mais à une propriété privée, sous réserve, le cas échéant, des particularités tenant au régime de la domanialité publique.

Les constructeurs ne peuvent, par conséquent, constituer sur le domaine ferroviaire les prospects qu'ils sont en droit de prendre sur la voie routière. Ils sont tenus de se conformer aux dispositions relatives à l'implantation des bâtiments par rapport aux fonds voisins, telles qu'elles sont prévues par le Plan Local d'Urbanisme (P.L.U.), ou à défaut, par le règlement national d'urbanisme. En outre, compte tenu des nécessités du service public du chemin de fer, des prospects ne peuvent grever les emprises ferroviaires que dans la mesure où ils sont compatibles avec l'affectation donnée à ces emprises.

Dès lors, tout constructeur qui envisage d'édifier un bâtiment qui prendrait prospect sur le domaine ferroviaire, doit se rapprocher de la Direction Immobilière Territoriale de SNCF. Elle examine alors si les besoins du service public ne s'opposent pas à la création du prospect demandé. Dans l'affirmative, elle conclut, avec le propriétaire du prospect intéressé, une convention aux termes de laquelle elle accepte, moyennant le versement d'une indemnité, de constituer une servitude de non-aedificandi sur la partie du domaine

17 JUN 2021

DDH-ENH-BDSP

ferroviaire frappé du prospect en cause.

Si cette servitude affecte un terrain dépendant du domaine public ferroviaire, la convention précitée ne deviendra définitive qu'après l'intervention d'une décision de déclassement en volume des terrains concernés.

REÇU LE

17 JUIN 2021

DDT-SAUH-BDSP

MOA tiers - Directives de Sécurité Ferroviaire (DSF)

Ce texte définit les Directives de Sécurité Ferroviaires que SNCF Réseau exige d'un Maître d'Ouvrage tiers, dès la conception du projet. Ces directives s'imposent, chacun en ce qui le concerne, à tous les intervenants participants à l'opération (Maître d'Œuvre, entrepreneurs, etc).

**IG94589
(EF 0)**

REÇU LE
17 JUIN 2021
EDT SAU-BDSF

Édition du 18 Décembre 2017
Version n° 01 du 18 Décembre 2017
Applicable à partir du 15 Janvier 2018
Référence article : IG94589 - 181217 - 011
Émetteur : I&P - Département Ouvrages d'Art (I&P - OA)



RÉQU LE

17 JUIN 2021

DDT-SAUH-BDSP

Sommaire

PREAMBULE / NOTE PEDAGOGIQUE	1
OBJET	1
1. ABREVIATIONS	2
2. RESPONSABILITES	3
2.1. Responsabilités du MOA.....	3
2.2. Responsabilités de SNCF Réseau.....	3
3. PROCEDURE	3
3.1. Conception.....	3
3.1.1. Mise en place d'un schéma directeur de la qualité (SDQ).....	3
3.1.2. Etablissement d'une convention études et travaux	4
3.1.3. Désignation des acteurs compétents	4
3.1.4. Dossier de Conception Spécifique « interface avec le RFN » (DCS).....	5
3.1.5. Planification des ressources ferroviaires.....	6
3.1.6. Elaboration de la Notice de Sécurité Ferroviaire (NSF).....	7
3.2. Consultation.....	8
3.2.1. Consistance du DCE.....	8
3.2.2. Désignation des entreprises	8
3.3. Réalisation	8
3.3.1. Organisation des contrôles.....	8
3.3.2. Désignation d'un Responsable de la sécurité	9
3.3.3. Evolution de la NSF et relations avec le correspondant MSF	10
4. REFERENTIELS	11
4.1. Référentiels techniques.....	11
4.2. Référentiel qualité – Schéma Directeur de la Qualité	12
5. REGLES TECHNIQUES EN PHASE TRAVAUX	12
5.1. Modification des installations ferroviaires	12
5.2. Équipements (provisoires et définitifs) à mettre en place	12
5.2.1. Dispositifs de protection et clôtures.....	12
5.2.2. Liaisons équipotentielles (lignes électrifiées) et mise à la terre	13
5.2.3. Fixation des caténaires sous l'ouvrage	14
5.2.4. Dispositif de protection sous ouvrage pour le personnel SNCF Réseau	15
5.3. Engins et matériels de chantier	15
5.3.1. Généralités	15
5.3.2. Condition d'utilisation aux abords des voies ferrées	16
5.3.3. Utilisation d'engins mécaniques puissants (explosifs et autres procédés spéciaux).....	16
5.4. Travaux de franchissement de voies ferrées par des lignes électriques aériennes.....	22
5.5. Terrassements, fouilles, et fondations aux abords des voies	23
5.5.1. Études d'exécution.....	23
5.5.2. Surveillance de la plateforme ferroviaire.....	23
5.6. Mise en place de conduites et canalisation sans tranchée.....	23
5.7. Travaux d'injection.....	24

5.8. Rétablissements hydrauliques.....	24
5.9. Dispositifs d'alerte, dispositifs d'arrêt des trains.....	24
5.9.1. Dispositifs d'alerte.....	24
5.9.2. Dispositif d'arrêt des trains.....	25
6. REGLES RELATIVES A L'OUVRAGE DEFINITIF.....	25
6.1. Protections latérales sur ouvrage contre les chutes de véhicules routiers dans le domaine ferroviaire.....	25
6.2. Détecteurs de chute de véhicules routiers sur les voies ferrées considérées comme étant une ligne importante.....	25
6.3. Protection contre les risques électriques (auvents de protection caténaire sur lignes électrifiées).....	26
6.4. Protection anti-vandalisme (auvents).....	26
6.5. Sécurité incendie.....	26
6.6. Maintenance et surveillance	26
6.6.1. Maintenance de l'ouvrage réalisé	26
6.6.2. Maintenance des installations ferroviaires.....	26
6.7. Servitudes grevant les propriétés riveraines	27
6.7.1. Généralités	27
6.7.2. Servitudes des constructions, écoulement des eaux, excavations, dépôts et plantations.....	27
6.7.3. Servitudes de visibilité aux abords des passages à niveau.....	33
6.7.4. Autres dispositions.....	34

ANNEXE 1 : INSTALLATIONS FERROVIAIRES

ANNEXE 2 : CONTENU DU DOSSIER DE CONCEPTION SPECIFIQUE « INTERFACE AVEC LE RFN »

ANNEXE 3 : DISPOSITIONS SPECIFIQUES A L'UTILISATION DES GRUES A TOUR

ANNEXE 4 : AUVENTS DE PROTECTION LATERAUX

ANNEXE 5 : LIAISONS EQUIPOTENTIELLES, RACCORDEMENT

ANNEXE 6 : PLAQUE DE RACCORDEMENT ELECTRIQUE

ANNEXE 7 : PLAQUE DANGER DE MORT

ANNEXE 8 : DISPOSITIF D'ACCROCHAGE DE TETE DE PERCHE

ANNEXE 9 : CROQUIS DE PRINCIPE DES CONTRAINTES FERROVIAIRES

ANNEXE 10 : MISE EN PLACE DE CONDUITES ET FOURREAUX PAR UNE TECHNIQUE DE TRAVAUX SANS TRANCHEE

REÇU LE
17 JUIN 2021
BOST SAU

REÇU LE

17 JUIN 2021

EST-SAUF-BDSP

Préambule / Note pédagogique

Origine de la création ou de la modification du texte :

Ce texte a été créé suite à un souhait de SNCF Réseau de mettre en qualité la communication des consignes de sécurité techniques aux MOA Tiers.

Objectifs du texte :

Réduire les accidents d'exploitation ferroviaire et les dégradations des installations de SNCF Réseau par :

- L'information, au plus tôt, des MOA Tiers des contraintes d'exploitation de SNCF Réseau et leurs responsabilités ;
- La mise en qualité des analyses de risques des MOA Tiers.

Utilisateurs du texte :

- Les MOA Tiers et leurs équipes projet (MOE, entreprises de travaux, ...)
- Les correspondants Mission de Sécurité Ferroviaire de SNCF Réseau

Résumé des principales évolutions et des nouveautés :

Ce texte est une nouveauté.

Objet

Ce texte s'applique à toutes les opérations réalisées par un Maître d'Ouvrage Tiers à SNCF Réseau (désigné dans le document « MOA ») et susceptibles d'avoir un impact sur :

- le maintien de l'exploitation ferroviaire en toute sécurité et sans perturbation inopinée du trafic,
- la sécurité du chantier, pour ce qui est de ses interfaces avec l'exploitation ferroviaire,
- la pérennité des installations ferroviaires de SNCF Réseau.

Il définit les directives de sécurité ferroviaires que SNCF Réseau exige du MOA, dès la conception du projet. Par suite, ces directives s'imposent, chacun en ce qui le concerne, à tous les intervenants participants à l'opération (Maître d'Œuvre, entrepreneurs, etc).

A noter que ce document ne traite pas de la sécurité du personnel des travailleurs. A ce sujet, conformément au Code du Travail, le MOA doit solliciter l'établissement de SNCF Réseau impacté par l'opération pour obtenir les consignes de sécurité en vue de protéger le personnel notamment en réalisant :

- l'Inspection Commune, en phase conception, si l'opération est soumise à Coordination Sécurité et Protection de la Santé (R.4532-14),
- ou l'Inspection Commune Préalable si l'opération est soumise à Plan de Prévention (R.4512-2).

1. Abréviations

Abréviation	Signification
CC	Consignation Caténaire
CDPA	Câble De Protection Aérien
CDPE	Câble De Protection Enterré
DCE	Dossier de Consultation des Entreprises
DCS	Dossier de Conception Spécifique « interface avec le RFN »
DSF	Directives de Sécurité Ferroviaire
ITC	Interruption Temporaires des Circulations ferroviaires
LPV	Limitation Permanente de la Vitesse de circulation des trains (RAL>6 mois)
LTV	Limitation Temporaire de Vitesse de circulation des trains (RAL<6 mois)
MOA	Maître d'Ouvrage
MOE	Maître d'Œuvre
MSF	Mission de Sécurité Ferroviaire
NSF	Notice de Sécurité Ferroviaire
OA	Ouvrage d'Art
OT	Ouvrage en Terre
OH	Ouvrage Hydraulique
PAQ	Plan d'Assurance Qualité
RAL	RALentissement de la vitesse de circulation des trains
RFN	Réseau Ferré National
SDQ	Schéma Directeur de la Qualité
ZI	Zone Interdite
ZP	Zone de Protection

REÇU LE
17 JUN 2021
BPT-SAUL-ADSP

2. Responsabilités

2.1. Responsabilités du MOA

Le MOA est le premier responsable de l'organisation de la sécurité et de l'application des réglementations en vigueur durant toute la durée de l'opération : conception, réalisation et anticipation de la maintenance et de l'exploitation future.

Le MOA doit prendre en compte les exigences définies dans ce document (DSF) dans l'organisation de son opération.

Le MOA est responsable du choix de ses partenaires (MOE et autres organismes de contrôle extérieur, entrepreneurs, coordonnateur SPS, etc.) dans la conception et la réalisation de l'opération. Il s'assure de leurs compétences et leur attribue les moyens nécessaires à la réalisation de leurs missions. Il leur impose l'application du présent document (DSF).

Il s'assure également que l'organisation qu'il a mise en place permet la mise en œuvre des directives du présent document, et que ces dernières sont effectivement appliquées.

2.2. Responsabilités de SNCF Réseau

Le directeur de l'établissement SNCF Réseau sur ou à proximité duquel le chantier doit se réaliser est responsable de la sécurité de l'exploitation et des infrastructures ferroviaires, ainsi que de la sécurité de son personnel.

En phase de réalisation des travaux, il peut faire arrêter le chantier lorsqu'il constate - de manière inopinée - que les dispositions du présent document ne sont pas appliquées et en cas de difficultés ou d'incidents pouvant mettre en cause la régularité et la sécurité de l'exploitation ferroviaire (sécurité des infrastructures, régularité et sécurité des circulations, sécurité des voyageurs et des agents SNCF Réseau). A défaut de pouvoir arrêter le chantier, il pourra être contraint de faire arrêter les circulations dont les impacts financiers seront réclamés au MOA.

3. Procédure

Cette procédure s'applique dès lors que des risques vis-à-vis de l'exploitation ferroviaire sont identifiés notamment lorsque la réponse de SNCF Réseau, à la Déclaration de projets de Travaux (DT), précise que l'opération est « Concernée ».

3.1. Conception

3.1.1. Mise en place d'un schéma directeur de la qualité (SDQ)

Le MOA doit établir, en amont des phases de conception de l'opération, un schéma directeur de la qualité (SDQ) qui s'impose notamment au MOE et autres organismes de contrôle et à l'entrepreneur (y compris ses cotraitants, sous-traitants et fournisseurs). Il suit

pour cela, la recommandation T-1-87 du Groupe Permanent des Etudes des Marchés de Travaux.

Le SDQ est le document par l'intermédiaire duquel le MOA impose aux différents acteurs de s'inscrire dans la démarche de l'assurance qualité qu'il met en œuvre.

En particulier le SDQ :

- définit l'organisation des contrôles (au sens large), tant en phase de conception qu'en phase de réalisation ; notamment il organise les contrôles relatifs aux parties d'ouvrages interférant - ou dont l'exécution interfère - avec les installations ferroviaires (parties d'ouvrage définitif, ouvrages provisoires de 1ère catégorie et opérations de construction de 1ère catégorie au sens de l'IG90033),
- définit la consistance et la portée des missions de contrôle extérieur,
- précise quelles sont les missions confiées au MOE et quelles sont celles attribuées, le cas échéant, à un organisme de contrôle indépendant du MOE.

Le SDQ doit mettre en évidence qu'un contrôle extérieur est obligatoire en phase de réalisation de l'opération. Ce contrôle, qui ne peut en aucun cas se substituer au contrôle intérieur de l'entrepreneur, est assuré par le MOE et éventuellement par un autre organisme de contrôle extérieur.

Si des missions de contrôle sont confiées à un organisme indépendant du MOE, le MOA doit préciser au SDQ qui, du MOA ou du MOE, assure le pilotage de cet organisme et l'analyse de ses prestations.

Par le biais du SDQ, le MOA doit imposer à l'ensemble des acteurs de son projet de mettre en place un système qualité concrétisé par un plan d'assurance de la qualité (PAQ) couvrant les études (de conception et d'exécution) et les travaux, et qui intègre le contrôle interne de ses prestations. Cette demande doit être traduite par le MOA dans le marché de travaux.

Le MOA s'assure tout au long de la conception et de la réalisation de l'opération, que les principes et règles définis par le SDQ sont correctement appliqués.

3.1.2. Etablissement d'une convention études et travaux

Dans le cas où les travaux nécessitent de modifier les installations ferroviaires (voir la liste des installations en Annexe 1), une convention études et travaux doit être réalisée entre le MOA et SNCF Réseau.

Cette convention définit le partage des missions de Maîtrise d'Ouvrage avec SNCF Réseau et les sujétions particulières que SNCF Réseau peut imposer dans la désignation des acteurs compétents (voir 3.1.3).

REÇU LE
17 JUN 2021
DDT-SAUH-BDSP

3.1.3. Désignation des acteurs compétents

3.1.3.1. Maître d'œuvre

Le MOE choisi par le MOA doit posséder les compétences et disposer des moyens nécessaires pour la conception et le suivi de la réalisation d'ouvrages dans ou à proximité des installations de SNCF Réseau.

Dans le cas où les travaux nécessitent de modifier les installations ferroviaires, le MOE est :

- soit SNCF Réseau,

17 JUIN 2021

~~DDI-SAUH-BDSP~~

- soit une entreprise reconnue compétente par SNCF Réseau, référencée pour l'ensemble des domaines d'activité concernés. La liste de ces entreprises peut être fournie par SNCF Réseau à la demande du MOA.

Dans le cas où les travaux ne nécessitent pas de modifier les installations ferroviaires, le MOA doit évaluer la compétence du MOE au regard d'une analyse des risques ferroviaires générés par l'opération. Si le MOE ne possède pas les compétences nécessaires dans tel ou tel domaine, le MOA doit faire appel - en appui au MOE - à un organisme de contrôle indépendant possédant, lui, les compétences requises.

Dès la désignation du MOE, le MOA doit communiquer à SNCF Réseau les références du MOE en matière de réalisation d'opérations en site exploité, et notamment en site ferroviaire exploité, accompagnées de certificats de capacité correspondants délivrés par les MOA.

Une fois le MOE désigné, le MOA impose contractuellement l'application des DSF dans le contrat du MOE.

3.1.3.2. Correspondant Mission de Sécurité Ferroviaire

Le MOA doit contractualiser une Mission de Sécurité Ferroviaire (MSF) auprès de SNCF Réseau.

Cette contractualisation doit être réalisée le plus tôt possible dans la conception du projet.

La MSF, assurée par SNCF Réseau, a pour objectif d'émettre un avis :

- sur la faisabilité de l'opération aux regards des risques ferroviaires engendrés,
- sur le choix des mesures de sécurité ferroviaire envisagées et arrêtées pour l'opération,
- le cas échéant, sur la nécessité pour le MOA de faire appel à des entités reconnues compétentes par SNCF Réseau pour l'ensemble des domaines d'activité concernés.

Ces avis ne dispensent pas le MOA ainsi que l'ensemble des intervenants à l'opération de leurs responsabilités notamment en termes de conception et de VISA.

Le MOA doit désigner la personne qui est son représentant pendant toute la durée de l'opération (conception et réalisation), et qui devient l'interlocuteur privilégié du Correspondant MSF au sein de SNCF Réseau.

3.1.3.3. Autres organismes de contrôle extérieur (le cas échéant)

L'intervention d'un organisme de contrôle indépendant du MOE peut avoir lieu à l'initiative du MOA, ou à la demande expresse de SNCF Réseau.

Dans tous les cas, cette mission est à la charge du MOA, et l'organisme doit être accrédité dans le domaine du Contrôle Technique de la Construction.

3.1.4. Dossier de Conception Spécifique « interface avec le RFN » (DCS)

Le MOA, avec l'aide de son MOE doit intégrer dans la conception de l'opération la prise en compte des directives du présent document.

Le MOA doit réaliser une analyse, sur la base du présent document (DSF) dans le but de proposer des mesures de prévention, vis-à-vis du risque ferroviaire, en cohérence avec la nature des travaux et les procédures d'exécution. Cette analyse doit contenir le découpage de l'opération par phase travaux et les mesures de prévention envisagées vis-à-vis du risque ferroviaire.

Le MOA formalise cette analyse au travers du Dossier de Conception Spécifique « interface avec le RFN » (DCS). Le contenu de ce DCS est défini en Annexe 2.

Le MOA transmet, le plus tôt possible avant la Notice de Sécurité Ferroviaire, ce DCS au Correspondant MSF pour porter à sa connaissance les éléments du projet en lien avec la sécurité et l'exploitation du RFN. En fonction des éléments contenus dans ce dossier, le Correspondant MSF peut émettre des exigences complémentaires à celles portées par les DSF. Le Correspondant MSF contribue également à la planification/programmation des mesures de protection ferroviaires.

3.1.5. Planification des ressources ferroviaires

Selon l'analyse des risques vis-à-vis de l'exploitation ferroviaire, le MOA doit identifier et planifier les besoins en mesures de sécurité ferroviaires.

Le coût de ces mesures peut varier de quelques centaines à plusieurs milliers d'euros par jour selon la(les) voie(s) ferrée(s) impactée(s) par le projet.

Il est donc du plus grand intérêt pour le MOA que la conception de son ouvrage ainsi que les méthodes de réalisation du chantier permettent d'éviter le recours à ces mesures de sécurité ferroviaires, qui peuvent être les suivantes :

3.1.5.1. Accompagnement dans les emprises ferroviaires

Tout travail en limite ou dans les emprises ferroviaires nécessite un accompagnement par SNCF Réseau.

3.1.5.2. Ralentissement des trains (RAL)

Des ralentissements de la vitesse de circulation des trains peuvent être imposés par SNCF Réseau pendant toute la durée des travaux à risques (et parfois au-delà), afin de réduire les conséquences d'un éventuel accident.

Ces ralentissements sont définis en fonction des conditions locales du trafic, de l'implantation de l'opération et de son impact vis-à-vis des plans de stabilité de la plateforme ferroviaire définis dans l'IG90033, ainsi que du mode de réalisation des travaux, du type de fondations, etc.

3.1.5.3. Interception du Trafic Ferroviaire (ITC)

Des interceptions du trafic ferroviaire sont nécessaires pour certaines opérations présentées dans l'IG90033 comme étant susceptibles de générer des risques trop importants pour la sécurité des circulations ferroviaires.

Les interceptions naturelles sont des périodes libres existant entre les passages de trains, et pendant lesquelles l'entreprise pourra réaliser des opérations pour lesquelles des interceptions de voies - avec ou sans consignation des installations caténares - sont nécessaires.

3.1.5.4. Consignation des Caténares (CC)

Des consignations du courant des caténares sont nécessaires pour les opérations générant des risques électriques envers le chantier et son personnel, et pouvant dégrader les installations ferroviaires.

Ces consignations du courant de traction ont pour conséquence d'interrompre la circulation des trains électriques sur la voie électrifiée concernée et nécessitent la mise en œuvre par SNCF Réseau de dispositif physique en milieu ferroviaire.

REÇU LE
17 JUIN 2021
EST-SAUR-EDSP



17 JUIN 2021

B5F-SAUH-BDSP

3.1.5.5. Délais de préavis

Le MOE doit prendre les dispositions nécessaires pour que la conception de l'ouvrage et du chantier soit compatible avec les interceptions programmées de trafic ferroviaire fournies par SNCF Réseau.

Si les interceptions proposées se révèlent insuffisantes, le MOE, par l'intermédiaire de son MOA, doit en aviser au plus tôt SNCF Réseau pour que celle-ci puisse étudier l'éventuelle possibilité d'organiser des périodes d'interception de trafic plus importantes. Si cette possibilité n'existe pas, le MOA doit adapter son projet aux interceptions proposées.

Le MOA est informé, d'une part, que les demandes d'interceptions supplémentaires (autres que les interceptions programmées de trafic) peuvent être refusées et que, d'autre part, toutes les interceptions de trafic sont sujettes à aléas (exemple: incident d'exploitation).

Si des modifications d'horaires de trains sont nécessaires pendant une période de plusieurs mois, un délai de préavis est nécessaire avant une programmation ferme de la période concernée.

D'autre part le personnel SNCF assurant la mise en place des ITC, CC et RAL nécessite également un préavis avec les délais donnés à titre indicatif dans le tableau suivant :

Tableau 1

	Travaux sans conséquence sur les circulations sans ITC sans CC sans RAL	Travaux avec conséquences sur les circulations avec ITC avec/sans CC avec RAL	Travaux complexes ayant des conséquences sur le plan de transport circulation avec ITC avec/sans CC avec RAL
Plages travaux	4 mois <u>Avant le démarrage des travaux</u>	9 mois <u>Avant le démarrage des travaux</u>	3 ans <u>Avant le démarrage des travaux</u>
Demande de personnel	3 mois <u>Avant le démarrage des travaux</u>	8 mois <u>Avant le démarrage des travaux</u>	1 an <u>Avant le démarrage des travaux</u>

3.1.6. Elaboration de la Notice de Sécurité Ferroviaire (NSF)

Lorsque le projet est arrêté (fin de phase PRO), le correspondant MSF doit disposer d'un DCS complet. Sur la base de ce DCS complet et du canevas fourni par SNCF Réseau, le MOA réalise une NSF qu'il transmet au Correspondant MSF.

La NSF :

- identifie les intervenants et décrit l'organisation de la qualité,
- liste les ouvrages provisoires et définitifs et les opérations de construction (ou démolition) classées en 1ère catégorie,
- développe les analyses de risques réalisées au sens du document IG90033,
- fait référence au DCS pour justifier les analyses de risques et les mesures conservatoires,

- définit les mesures de sécurité retenues afin de garantir le maintien de l'exploitation ferroviaire en toute sécurité et sans perturbation du trafic ferroviaire, y compris les procédures d'alerte et d'arrêt des circulations des trains.

Le Correspondant MSF adresse au MOA une lettre portant avis sur la NSF. Un avis favorable est requis pour l'établissement du DCE et le démarrage des travaux.

3.2. Consultation

3.2.1. Consistance du DCE

La NSF fait partie intégrante du dossier de conception et doit être jointe au dossier de consultation des entreprises lors des appels d'offre.

Afin de permettre au Correspondant MSF de planifier son intervention, le MOA l'informe régulièrement de l'avancement de l'opération (date d'envoi des appels d'offre, date de clôture, ...).

3.2.2. Désignation des entreprises

L'entrepreneur doit posséder les compétences nécessaires vis-à-vis des méthodes et techniques à mettre en œuvre, et vis-à-vis des conditions de réalisation d'un chantier au-dessus, au-dessous ou à proximité d'installations ferroviaires exploitées.

Dans le cas où les travaux modifient les installations ferroviaires, l'entrepreneur est nécessairement qualifié par SNCF Réseau pour la nature des travaux concernés selon la procédure GF01110, et pour la nature des missions de sécurité concernées selon la procédure GF01150.

Dans le cas où les travaux ne modifient pas les installations ferroviaires, le MOA doit évaluer la compétence de l'entrepreneur au regard de la nature de l'opération.

Par ailleurs, dans tous les cas le MOA fournit les références des principaux cadres de l'entreprise (dont l'encadrement de terrain) pour des chantiers tiers de difficulté analogue (niveau de risque et difficultés techniques).

3.3. Réalisation

3.3.1. Organisation des contrôles

3.3.1.1. Entrepreneur

L'entrepreneur met en place un système qualité sanctionné par un Plan d'Assurance de la Qualité (PAQ) qui intègre le contrôle interne de ses prestations. Le PAQ comprend au minimum :

- la liste des ouvrages provisoires et opérations de constructions classés en première catégorie,
- la procédure « études d'exécution »,
- les procédures « travaux »,
- le plan d'organisation des contrôles (« POC »),

RÉÇU LE
17 JUIN 2021
DDT-SAUH-BDSP

- les fiches de contrôle.

Le contrôle intérieur comprend :

- le contrôle interne : autocontrôle et contrôle hiérarchique. Le contrôle assuré par le chargé des ouvrages provisoires 'COP' (cf. IG90033) sur la conception et la réalisation des ouvrages provisoires et des opérations de construction constitue un contrôle interne,
- et éventuellement un contrôle externe.

REÇU LE

17 JUIN 2021

097-5444-854P

3.3.1.2. Maître d'Œuvre

Le MOE est (entre autres) chargé, contractuellement et pour le compte du MOA :

- de la mise à jour éventuelle de la NSF,
- du contrôle de sa bonne application.

En phase de réalisation des travaux, les missions suivantes, définies par les décrets de décembre 1993, sont obligatoires et assurées par le MOE ou par un autre organisme de contrôle extérieur :

- « contrôle des études d'exécution » (ces dernières étant établies par l'entrepreneur, ses cotraitants et/ou sous-traitants),
- « direction de l'exécution du ou des contrats de travaux »,
- et « ordonnancement, coordination et pilotage ».

Dans ce dernier cas, les principes de dévolution, conformes à l'article 3.1.3.3 du présent document, sont définis par le SDQ. Les actions de contrôle effectuées par cet organisme sont formalisées par un VISA des documents contrôlés et des avis écrits transmis au MOA ou au MOE.

Il est exigé un contrôle extérieur systématique et exhaustif des documents d'exécution (plans d'exécution, justifications de calculs et procédures d'exécution) relatifs aux parties d'ouvrages interférant - ou dont l'exécution interfère - avec le domaine ferroviaire. Cette exigence vise à la fois :

- les parties d'ouvrage définitif,
- les ouvrages provisoires et les opérations de construction (ou démolition) associées dès lors qu'ils sont classés en 1ère catégorie au sens de l'IG90033.

Le contrôle de la bonne réalisation des parties d'ouvrages définitif, des ouvrages provisoires et des opérations de construction (ou démolition) interférant avec le domaine ferroviaire doit lui aussi être systématique, ainsi que le contrôle de la bonne application des Directives de Sécurité Ferroviaire.

Ces contrôles in situ peuvent être confiés partiellement à un organisme autre que la Maîtrise d'Œuvre désigné conformément à l'article 3.1.3.3 du présent document, suivant les principes de dévolution définis par le SDQ.

3.3.2. Désignation d'un Responsable de la sécurité

Le MOA valide et transmet le nom (également mentionné dans le PAQ de l'entrepreneur) du "responsable de la sécurité", chargé - au sein de l'entreprise - de faire appliquer les mesures de sécurité, quelles qu'elles soient, sur le chantier, pendant toute la durée des travaux.

Ce responsable veille à ce que toutes les dispositions soient prises pour ne pas porter atteinte à la sécurité des circulations ferroviaires, tant celle des installations de SNCF Réseau que celle du personnel circulant ou travaillant dans les emprises ferroviaires.

Le responsable de la sécurité fait appliquer les règles de sécurité précisées dans le présent document ainsi que celles mentionnées dans les divers règlements et documents cités.

Il est présent sur le chantier pendant les phases de travaux pouvant présenter des risques pour les circulations ferroviaires, ainsi que - dans le cas de phases de travaux réalisés sous couvert d'interruption de l'exploitation ferroviaire (ITC) avec ou sans consignation des installations électriques de traction - en fin d'interception des voies, et le cas échéant à la fin de la mise hors tension des caténaires.

Il a le pouvoir d'arrêter le chantier ou toute manœuvre qui lui semble dangereuse, sans avoir à en référer à quelque autorité que ce soit.

Conformément aux procédures que le représentant de SNCF Réseau a communiquées au MOE (procédures d'alerte et d'arrêt des trains, procédures liées à l'organisation de périodes de ralentissement des circulations et/ou de neutralisation du trafic, etc.), le responsable de la sécurité au sein de l'entreprise désigne les personnes qui, en cas de danger inopiné pour les circulations ferroviaires (présence d'un obstacle, déformation de voie, situation présentant un danger pour les circulations, etc.) devront donner l'alerte pour que SNCF Réseau puisse prendre les mesures de sécurité adéquates.

3.3.3. Evolution de la NSF et relations avec le correspondant MSF

La NSF peut être mise à jour au cours de la phase de Réalisation, à l'occasion de la Visite d'Inspection Commune ou suite à modification d'organisation du chantier. L'avis favorable du Correspondant MSF est impératif avant mise en application de la nouvelle version de la NSF.

Le MOA ou le MOE informe régulièrement le correspondant MSF de l'avancement de l'opération. Il fournit, à une fréquence et un format convenus avec SNCF Réseau, le planning travaux à jour (qui peut être de type Gantt, avec fil rouge) ainsi qu'un tableau de suivi des documents d'exécution (plans, calculs justificatifs, procédures étudiées et travaux, etc.) présentant leur libellé, la date de leur dernier indice et de la date de VISA correspondante.

Sauf demande expresse, les documents d'exécution n'ont pas à être transmis à SNCF Réseau dans la mesure où cette dernière n'assume pas de mission de Maîtrise d'Œuvre pour le compte du MOA. Toutefois, SNCF Réseau se réserve le droit de demander à tout instant, et au format de son choix, certains documents d'exécution visés par le MOE relatifs à certaines phases de travaux ou certaines parties d'ouvrages.

Toute insuffisance constatée par SNCF Réseau peut donner lieu à l'arrêt du chantier.

REÇU LE
17 JUIN 2021
DDT-SAUH-BDSP

4. Référentiels

Les textes énumérés au présent paragraphe, que SNCF Réseau applique également pour ses propres travaux, concernent tant les ouvrages provisoires que les ouvrages définitifs.

4.1. Référentiels techniques

Pour la réalisation de son projet, le MOA doit imposer à la totalité des acteurs impliqués la prise en compte et le respect des documents techniques énumérés ci-dessous.

a) Les normes, notamment :

- NF EN 1990 à NF EN 1998 : *Eurocodes**

*il est précisé que pour l'ensemble des structures réalisées au-dessus ou en-dessous du domaine ferroviaire, les parties « ponts » s'appliquent, notamment :

- NF EN 1990 Annexe 2, *Application aux ponts,*
- NF EN 1991-2, *Actions sur les ponts, dues au trafic,*
- NF EN 50 122-1 : *applications ferroviaires - installations - 1ère partie « mesures de protection relatives à la sécurité électrique et à la mise à la terre ».*

b) Les documents SNCF¹ (prévalant le cas échéant sur les normes) :

- IN00031, *Organisation de la qualité dans le domaine des études d'exécution et de l'exécution des travaux,*
- IG90033 (ex IN0033), *Règles de conception, réalisation et contrôle concernant les ouvrages provisoires et les opérations de construction,*
- Lorsque l'IG90033 l'exige et / ou dans le cas de travaux d'ouvrages d'art :
 - IN00034, *Exécution des ouvrages en béton armé et en béton précontraint,*
 - IN00035, *Exécution des ponts et charpentes métalliques et mixtes (livret CPC 2.32),*
 - IN0036, *Traitement anticorrosion des constructions métalliques (livret CPC 2.59),*
- Dans le cas de travaux d'ouvrages d'art :
 - IN04470, *Conception et calcul des ouvrages d'art du Réseau Ferré National aux Eurocodes,*
- IC00162, *Implantation des obstacles par rapport aux voies (gabarits d'obstacles) et des voies entre elles (entraxes), pour des vitesses de circulation ne dépassant pas 200 km/h, ou éventuellement 220 km/h pour les seuls matériels de type TAGV,*
- GG09046, *Référentiel national de mise en accessibilité des gares,*
- IC00168, *GABARITS - Lignes à Grande Vitesse,*
- IN01884, *Petits ouvrages sous voies et à proximité des voies.*

¹ Les documents spécifiques SNCF sont disponibles à la vente à l'adresse suivante : SNCF Réseau - Direction Juridique et de la conformité – Pôle Prescriptions et Textes Réglementaires - Vente de textes - 15 rue Jean-Philippe Rameau CS 80001 93418 LaPlaine Saint-Denis CEDEX. Infra.textes.reglementaires@sncf.fr

- c) Les fiches UIC :
- fiche UIC 777-1, *Mesures pour prévenir les chocs de véhicules routiers contre les ponts rails et visant à empêcher la pénétration des véhicules sur la voie ferrée,*
 - fiche UIC 777-2, *Constructions situées au-dessus des voies ferrées - dispositions constructives dans la zone des voies.*
- d) Les guides techniques DU SETRA :
- Guide GEFRA « *Jumelage des plateformes ferroviaires et routières ou autoroutières - aide à la définition des dispositifs de protection anti-pénétration* »,
 - Guide « *Choix d'un dispositif de retenue en bord libre d'un pont en fonction du site* ».

4.2. Référentiel qualité – Schéma Directeur de la Qualité

Les recommandations du « Guide pour une démarche d'Assurance qualité » de décembre 1997 (document SETRA/SNCF/FNTP/MFQ) sont applicables.

5. Règles techniques en phase travaux

5.1. Modification des installations ferroviaires

En dehors des situations prévues au marché et encadrées par la NSF qui y est jointe, l'entreprise n'est en aucun cas autorisée à modifier une installation ferroviaire.

5.2. Équipements (provisoires et définitifs) à mettre en place

5.2.1. Dispositifs de protection et clôtures

L'ensemble des dispositifs mis en place reste soumis à validation préalable de SNCF Réseau.

Les dispositions du présent paragraphe ne s'appliquent pas aux chantiers à proximité des lignes à grande vitesse. Dans ces cas, SNCF Réseau précisera les directives qui s'appliquent.

5.2.1.1. Protection des installations ferroviaires situées dans la zone de chantier

L'intégrité des réseaux (caniveaux à câbles, guérite, potence signalétique, etc.) et matériels ferroviaires dans la zone de chantier ou à proximité doit être préservée. Ces éléments sont à protéger par l'entrepreneur.

5.2.1.2. Dispositif de protection

L'IG90033 définit les cas où un dispositif de protection est nécessaire et fournit les prescriptions pour son dimensionnement.

REÇU LE
17 JUN 2021
DÔT-SAUH-BDSR

17 JUIN 2021

DDT-SAUH-BDSP

5.2.1.3. Clôture de chantier

Les chantiers doivent être isolés des voies ferrées par un dispositif répondant à minima aux exigences ci-dessous.

5.2.1.3.1. Cas de travaux sur quai voyageur

Les éléments de clôture doivent être liaisonnés entre eux (cas des barrières grillagée), l'ensemble doit être stable (si besoin les fixer dans le sol) afin de ne pas créer de possibilité de renversement d'aucun élément pouvant engager le gabarit ferroviaire. Leur hauteur doit être à minima de 2.00 mètres et le cheminement libre d'obstacle doit répondre aux exigences des gabarits définis dans le référentiel GG09046.

5.2.1.3.2. Cas de travaux aux abords des voies circulées

L'isolation du chantier par rapport aux voies ferrées exploitées doit être réalisée par des clôtures défensives de 2.00 mètres de hauteur minimale, située à plus de 1.50 mètre du bord extérieur du rail le plus proche pour les lignes circulées jusqu'à 160 km/h ; ou à plus de 2.00 mètres dans le cas de ligne à vitesse supérieur à 160 km/h sans dépasser 220 km/h.

Le représentant de SNCF Réseau peut demander l'augmentation de ces distances de 0.70 m (ou plus) pour permettre la circulation du personnel SNCF.

5.2.2. Liaisons équipotentielles (lignes électrifiées) et mise à la terre

Ces prescriptions sont valables non seulement pour la situation définitive, mais aussi pour les phases provisoires du chantier, et complètent les exigences réglementaires de mise à la terre.

En vertu de la norme NF EN 50 122-1 de novembre 1999 « Applications ferroviaires - Installations fixes - 1ère partie : mesures de protection relatives à la sécurité électrique et à la mise à la terre », toutes les parties métalliques des ouvrages provisoires et définitifs (clôtures, auvents, etc.) susceptibles d'entrer en contact avec un élément sous tension lors de la rupture de ce dernier, sont équipées d'une liaison équipotentielle avec mise au rail ou à la terre selon les cas. A minima toutes les structures métalliques situées à moins de 3.00 mètres d'un élément sous tension doivent faire l'objet d'une liaison équipotentielle (cf. annexe 5)

La liaison de toutes les structures métalliques des ouvrages (équipotentialité), reliée au rail ou au circuit de protection SNCF assure l'élimination du risque électrique vis-à-vis du public.

Les éléments à considérer sous tension ne se résument pas à la caténaire ; dans la Figure 1 ci-dessous donné à titre d'exemple, les éléments en rouge sont sous tension :

REÇU LE
17 JUIN 2021
DDT-SAUH-EDSP

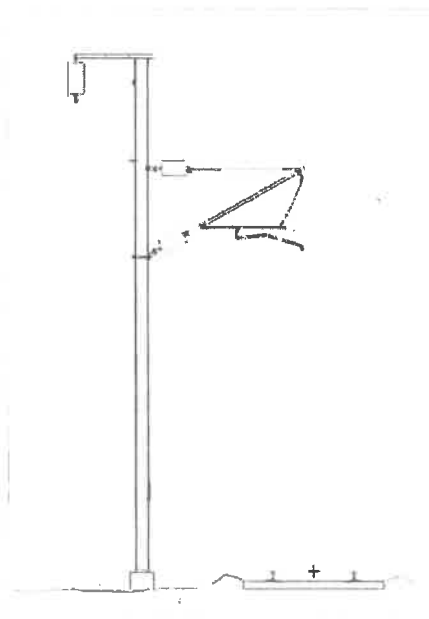

Figure 1

Le MOA fait réaliser les connexions entre, d'une part, les parties métalliques de l'ouvrage et, d'autre part, un bornier fourni et posé par l'entreprise adjudicataire (cf. Plaque de raccordement en annexe 6).

SNCF Réseau donne son avis technique quant à la conformité de ces installations en étude et travaux, assure la liaison du ceinturage de l'ouvrage au circuit de protection SNCF Réseau, et fournit des plaques « DANGER DE MORT » à installer sur les auvents ou en rive d'ouvrage (cf. annexe 7).

L'entrepreneur procède à la pose des liaisons équipotentielles des structures, à la pose des plaques « DANGER DE MORT », aux installations des protections verticales (auvents), et prévoit la fixation du fil de ceinturage en fonction du type d'auvent.

SNCF Réseau réalise ensuite la liaison entre d'une part le bornier, et d'autre part le rail ou le Câble de Protection Aérien (CDPA) avec ses divers équipements, dans le cadre des travaux connexes sous Maîtrise d'Ouvrage SNCF Réseau.

SNCF Réseau vérifie la réalité de la connexion au bornier de liaison commun avant la remise sous tension des caténaires.

5.2.3. Fixation des caténaires sous l'ouvrage

Selon la hauteur libre réellement dégagée par un ouvrage surplombant le domaine ferroviaire et le type d'électrification, les caténaires sont ou ne sont pas accrochées sous l'ouvrage.

En cas d'accrochage, les dispositifs de fixation sont généralement fournis et posés par SNCF Réseau. Les réservations pour leur fixation sont à prévoir par le MOA de l'opération sur la base d'une étude d'implantation que SNCF Réseau réalisera à partir du plan projet de l'ouvrage. Elles répondent aux exigences techniques formulées par SNCF Réseau.

5.2.4. Dispositif de protection sous ouvrage pour le personnel SNCF Réseau

Autant de dispositifs d'accrochage de tête de perche que de voies électrifiées surplombées sont à prévoir en rive d'ouvrage (cf. Dispositif en annexe 8).

5.3. Engins et matériels de chantier

L'utilisation d'engins et la manipulation de matériels au-dessus, au-dessous ou aux abords des voies sont soumises à des règles de sécurité, notamment vis-à-vis du risque électrique, du respect des gabarits ferroviaires et des vibrations qu'ils sont susceptibles de produire.

5.3.1. Généralités

Pour tous les matériels et engins qu'il compte utiliser sur le chantier (grues à tour, grue mobiles ou autres engins de levage, engins de terrassement, engins de démolition, engin « passe-câble », machine de forage, etc.), le MOA ou son représentant doit pouvoir présenter à SNCF Réseau :

- les documents d'épreuves et de contrôles techniques datant de moins de six mois, conformément à la réglementation en vigueur,
- les certificats d'entretien en cours de validité, conformément à la réglementation en vigueur,
- la(les) procédure(s) « travaux » comprenant :
 - les dessins, croquis et calculs justificatifs de stabilité éventuels,
 - des dispositions proposées montrant les emplacements de travail et les déplacements des engins,
 - les dispositions prévues pour éviter leur perte d'équilibre statique (renversement, etc.) compte tenu :
 - de la configuration des lieux,
 - de la nature des sols,
 - des charges déplacées ou manutentionnées,
 - des efforts résultant du vent, etc.

Les procédures comprennent également les cinématiques de manutentions à la grue (ouvrages provisoires et définitifs).

- les autorisations communales ou préfectorales le cas échéant (engin de levage type grue),
- les documents d'exécution et de montage des engins de levage type grue, approuvés par l'organisme agréé montrant que celui-ci :
 - a bien vérifié la conformité du montage,
 - que les essais préalables de mise en service ont bien été réalisés (engin de levage type grue),

- o que les prescriptions de l'IG90033 sont bien respectées (interdiction de survol de la zone de protection par les colis et éléments mobiles de la grue tel que flèche, contrepoids, etc.).

5.3.2. Condition d'utilisation aux abords des voies ferrées

5.3.2.1. Règles générales

Sont strictement applicables les conditions d'utilisations décrites dans l'IG90033, représentées sur le schéma de l'Annexe 9.

Les zones d'évolution des engins doivent être matérialisées sur le terrain.

A la suite d'un incident (exemple : ballant de la charge manipulée, renversement accidentel d'un engin, etc.), une interruption de l'exploitation ferroviaire (ITC) avec mise hors tension des caténaires (CC) doit être demandée immédiatement par l'entrepreneur au représentant SNCF Réseau en cas d'intrusion :

- à l'intérieur de la Zone Interdite (ZI),
- ou à l'intérieur de la Zone de Protection (ZP),
- ou dans une zone inférieure à 3 mètres du rail le plus proche.

5.3.2.2. Compléments relatifs aux grues à tour

Le montage et l'utilisation des grues à proximité des voies ferrées présentent des risques pour l'environnement ferroviaire : risque de pénétration ou de chute de la charge, risque de chute du contrepoids ou de la grue pouvant engager le gabarit ferroviaire, et risque électrique entre la charge et la caténaire (ou autre élément sous tension).

Conformément à l'IG90033, lorsqu'une grue à tour est implantée à proximité des voies, le MOA doit justifier de l'absence de risque de pénétration de la charge dans la zone de protection du volume ferroviaire, et l'absence de risque de renversement accidentel en justifiant des éléments listés en annexe 3 du présent document.

En outre, le survol des voies est interdit dans le cas général. Dans le cas d'une impossibilité matérielle de modifier l'installation pour éviter ce survol, une demande d'autorisation spéciale est à transmettre à SNCF Réseau conformément à l'IG90033.

Dans le cas où la demande d'autorisation spéciale est acceptée, le non-respect d'un seul des engagements est suffisant pour que SNCF Réseau revoit sa position et interdise le survol par la flèche et/ou la contreflèche.

La demande d'autorisation spéciale doit être demandée au plus tôt, il est suggéré qu'elle soit établie au minimum deux mois avant la date prévisionnelle d'installation de la grue, et que le second courrier relatif au rapport des missions de contrôle sans réserve M3 (vérification des grues à la mise en service) et M4 (vérification du dispositif de contrôle des mouvements de grues à tour à zones d'interférences et/ou zones interdites) soit adressé au minimum un mois avant la date prévisionnelle de mise en service de la grue.

5.3.3. Utilisation d'engins mécaniques puissants (explosifs et autres procédés spéciaux)

Les spécifications de l'IG90033 sont applicables. L'entrepreneur ne peut pas avoir recours à l'emploi d'engins mécaniques puissants sans avoir reçu l'autorisation préalable du représentant de SNCF Réseau.

REQU LE
17 JUIN 2021
BET-SAUH-BDSP

L'utilisation d'engins mécaniques puissants peut générer dans le sol des vibrations susceptibles de nuire directement aux installations environnantes (assise de voies, réseaux, ouvrages d'art, ouvrages en terre, bâtiments) et peut aussi provoquer des nuisances indirectes (tassement de sol, perturbation de l'exploitation ferroviaire, bruit, poussière). De ce fait leur utilisation est soumise au respect de seuils vibratoires limites à ne pas dépasser.

Les méthodologies envisagées doivent prendre en compte l'aspect vibratoire des modes de réalisation. Dans le principe :

- Chantier situé à moins de 30 mètres des installations ferroviaires :
Seuls les engins de chantier de 1ère catégorie (énergie de frappe < 1800 joules par coup en réglage maximum, ou puissance < 20 kW) sont autorisés à travailler (risque de vibration occasionnant des perturbations sur les installations de signalisation ferroviaires),
- Chantier situé entre 30 mètres et 50 mètres des installations ferroviaires :
Seuls les engins de chantier de 2ème catégorie (énergie de frappe comprise entre 1800 joules et 2500 joules, ou puissance < 300 kW) sont autorisés à travailler.

Pour les engins lourds et de puissance supérieure aux valeurs indiquées ci-dessus, sans reconnaissance du terrain encaissant et étude spécifique des structures d'ouvrages, ainsi que des essais et mesures vibratoires définissant les distances d'utilisation aux abords des infrastructures ferroviaires par loi de propagation des vibrations : leur utilisation est interdite quelle que soit la distance.

5.3.3.1. Seuils à respecter lors de l'utilisation de tir de mine

Les seuils à respecter sont précisés au Tableau 2.

Ces seuils s'appliquent dans un périmètre de 200 mètres autour des tirs.

REÇU LE

17 JUN 2021

DDT-SAUH-BOSP

Tableau 2 - Seuils pour les vibrations générées par des explosifs

		Seuils* de vitesses particulières (en mm/sec) par plages de fréquences (en Hz)				
		f < 5	5 ≤ f < 10	10 ≤ f < 30	30 ≤ f < 100	f > 100
Ouvrages, bâtiments et équipements	État jugé résistant (1)	0,50	15	20	30	50
	État jugé sensible (2)**	0,32	10	15	20	30
	État jugé très sensible(3)***	0,16	5	10	15	20
Plateforme et poteau caténaire		0,50	20	30	50	70

* les seuils sont donnés à titre indicatif pour mener les essais préalables, selon des plages de fréquences (f) caractéristiques correspondant à une largeur de spectre réduite à 25% de la fréquence dominante (amplitude maximale du spectre). Les seuils définitifs sont fixés à l'issue de l'étude vibratoire.

** en présence d'appareillages électromécaniques, seuils à respecter par défaut d'indications des constructeurs

*** en présence d'appareillages électronique et informatique, seuils à respecter par défaut d'indications des constructeurs

(1) structure ne présentant pas d'avarie particulière
(2) structure à pathologie déclarée
(3) structure sous surveillance particulière

5.3.3.2. Seuils à respecter lors de l'utilisation d'engins mécaniques puissants

Le terme engins mécaniques puissants regroupe des catégories d'engins de travaux publics tels que brise-roche, foreuse, engin de battage, engin de vibrofonçage, engin de compactage, etc.

Ces engins peuvent engendrer des effets sismiques pouvant entraîner une désorganisation des sols et causer des dégâts aux infrastructures ferroviaires.

5.3.3.2.1. Engins de frappe

1ère catégorie – engins légers ou de faible puissance

Cette catégorie d'engins, ne délivrant qu'une faible énergie vibratoire, est autorisée sans restriction à proximité des ouvrages et installations dans la plupart des cas.

Sont notamment concernés :

- brise-roche dont l'énergie de frappe maximale est inférieure à 1800 joules par coup,
- pelles et engins mécaniques travaillant uniquement au ramassage, au chargement et/ou à l'extraction de terrain meuble,
- sondeuses ou perforatrices légères (moins de 20 kW), les marteaux perforateurs légers manœuvrables à la main,
- scies diamantées ou disques abrasifs,
- marteaux piqueurs et autres outils à main.

2ème catégorie – engins de puissance moyenne

Cette catégorie regroupe des engins pouvant produire des ébranlements selon la géologie des sites, les conditions d'emploi, et ouvrages et installations présents à proximité.

Les distances limites d'utilisation, à moins de 30 mètres des infrastructures, doivent être confirmées après essai et mesures de vibrations.

Sont notamment concernés :

- brise-roche dont l'énergie de frappe maximale est comprise entre 1800 et 2500 joules par coup,
- engins de battage,
- pelles, défonceuses, haveuses, fraises mécaniques, de puissance inférieure à 300 kW,
- tous les engins de foration.

3ème catégorie – engins lourds et de forte puissance

Cette catégorie regroupe des engins pouvant produire des ébranlements graves, même à de grande distance.

Leur utilisation est interdite sans reconnaissance du terrain encaissant, étude spécifique des structures d'ouvrages, essais et mesures vibratoires définissant ainsi, par la loi de propagation des vibrations, les distances limites d'utilisation aux abords des infrastructures ferroviaires.

Sont notamment concernés :

- brise-roche et marteau de battage dont l'énergie de frappe est supérieure à 2500 joules par coup,

REÇU LE
17 JUN 2021
EST-SAUH-EDSP

- pelles, défonceuses, haveuses, fraises mécaniques, de puissance supérieure à 300 kW,
- engins de foration lourds (dont sondeuse de puissance > à 50 kW).

5.3.3.2.2. Engins de compactage

1ère catégorie – engins légers

Dans la plupart des cas cette catégorie d'engins est autorisée sans restriction à proximité des ouvrages et installations.

Sont notamment concernés :

- compacteurs à pneus de poids inférieur à 10 tonnes,
- compacteur à rouleaux de poids inférieur à 5 tonnes,
- rouleaux et plaques vibrantes de type léger à conducteur non porté (type V1, V2).

2ème catégorie – engins de puissance moyenne à forte

Cette catégorie regroupe les autres engins de compactage pouvant produire des ébranlements selon la géologie des sites, les conditions d'emploi, les ouvrages et installations présents à proximité.

Les distances limites d'utilisation, à moins de 30 mètres des infrastructures, doivent être définies après essais et mesures de vibrations.

5.3.3.2.3. Seuils de vibrations – engins mécaniques puissants

Les valeurs de vibrations ci-dessous sont des seuils absolus à ne pas dépasser.

Les laboratoires ayant la charge des études vibratoires doivent faire apparaître sur leurs rapports d'analyse les valeurs mesurées selon les mêmes plages de fréquence associées aux seuils définis aux Tableau 3 et Tableau 4.

Ces seuils s'appliquent pour des engins mécaniques puissants à moins de 30 mètres des installations ferroviaires.

REÇU LE

17 JUIN 2021

BDF-SAUH-BDSP

5.3.3.3. Mise en œuvre des techniques de vibrofonçage

5.3.3.3.1. Généralités

Les spécifications de l'IG90033 sont applicables.

La technique du vibrofonçage de profilés ou tubes dans le sol génère des vibrations susceptibles de nuire aux installations environnantes (ouvrages d'art et en terre, bâtiments, voies, équipements de signalisation et de télécommunication, installations caténaïres, constructions riveraines, etc.). Ces nuisances sont principalement de 2 types :

- celles directement liées aux vibrations, qui peuvent dépasser les seuils de nocivité,
- le tassement du sol, qui est la conséquence d'un réarrangement des grains sous l'effet de ces mêmes vibrations, et qui peut rapidement s'avérer incompatible avec la sécurité des circulations ou un bon niveau de service.

Sans études, reconnaissances spécifiques et essais préalables ayant fait l'objet d'un avis favorable de SNCF Réseau, la technique du vibrofonçage est interdite à moins de 50 m des installations ferroviaires.

Entre 50 m et 200 m la technique du vibrofonçage est soumise à l'accord préalable de SNCF Réseau.

5.3.3.3.2. Nuisances liées à la transmission directe des vibrations

En ce qui concerne le risque de transmission directe des vibrations, les seuils indiqués au 5.3.3.2 pour les vibrations entretenues sont à respecter.

5.3.3.3.3. Risques de tassement du sol

En ce qui concernant le risque de tassement du sol, une éventuelle demande de dérogation à l'IG90033 ne saurait être recevable que dans la mesure où elle serait étayée par des reconnaissances de sols appropriées et un avis favorable délivré par un laboratoire spécialisé en mécanique des sols (avis émis après évaluation des risques : remaniement, tassement et éventuellement liquéfaction des sols - vis-à-vis des installations ferroviaires et de leur environnement).

L'analyse des résultats des reconnaissances et l'appréciation du risque sont à mener par une personne compétente en géotechnique et en structures ; le risque est à apprécier en fonction de divers facteurs, parmi lesquels :

- la distance entre le chantier de vibrofonçage et l'ouvrage (ou l'installation),
- la nature et les caractéristiques du terrain,
- la morphologie des ouvrages et leur sensibilité vis-à-vis de mouvements potentiels d'appuis,
- leur état de conservation,
- la configuration des terrains d'assise des ouvrages (en crête de talus, etc.),
- le type de matériel de vibrofonçage employé,
- les caractéristiques des éléments vibrofoncés,
- la vitesse d'exploitation de la ligne,
- etc.

1-7 JUN 2021

DDT-SAUH-BDSP

La prise en compte de ces données est nécessaire pour une analyse de risques portant sur la sécurité et la pérennité des Ouvrages d'Art (OA) et des Ouvrages en Terre (OT). Pour ce qui concerne les équipements ferroviaires (équipements de signalisation par exemple) ou pour toute autre installation à proximité du chantier (bâtiments, réseaux, etc.), il convient d'analyser également l'incidence des travaux sur un possible tassement de terrain au

regard des critères d'acceptabilité (qu'il sera nécessaire de rechercher auprès des fabricants de matériels, auprès des tiers, etc.).

Des reconnaissances géotechniques sont indispensables pour bien identifier les sols en présence et apprécier leurs caractéristiques de compacité. Ces reconnaissances doivent comporter au minimum, pour chaque couche de sol, les éléments suivants :

- essais pressiométriques,
- mesure des niveaux piézométriques,
- essais de laboratoires,
- mesure des teneurs en eau,
- analyses granulométriques et sédimentométriques,
- mesures des masses volumiques,
- détermination des limites d'Atterberg, de l'indice de plasticité et de l'indice de consistance.

D'autres essais, moins courants, peuvent apporter des éléments d'appréciation supplémentaires utiles :

- détermination du coefficient d'aplatissement des granulats,
- mesure de l'indice de densité i_d ,
- détermination du coefficient de frottement R_f d'après des essais au pénétromètre,
- essais au pénétromètre dynamique (SPT),
- etc.

L'insuffisance - et a fortiori l'absence - de données géotechniques conduira SNCF Réseau à refuser la demande du MOA.

5.4. Travaux de franchissement de voies ferrées par des lignes électriques aériennes

Les travaux de franchissement de voies ferrées exploitées ne peuvent être entrepris sans la mise en œuvre d'ouvrages ou d'engins de protection appelés « protections spéciales », destinés notamment à réduire les conséquences d'une chute accidentelle de câble.

Les « protections spéciales » doivent répondre aux spécifications figurant dans l'IG90033.

Les opérations sur les câbles électriques au-dessus des voies ferrées (levage, mise en tension mécanique, etc.) sont à effectuer sous interruption de l'exploitation ferroviaire et mise hors tension des caténaires (ITC + CC).

Toutefois, lorsqu'une « protection spéciale » est préalablement mise en œuvre, le trafic peut être maintenu pour certains types d'opérations, uniquement si toutes les conditions techniques et organisationnelles décrites dans l'IG90033 sont remplies et s'il existe un dispositif d'alerte conforme au paragraphe 5.9.

RECULE
17 JUN 2021
DDT-SAUH-BDS

5.5. Terrassements, fouilles, et fondations aux abords des voies

L'exécution de fouilles ou de terrassements à proximité des voies ferrées, peut conduire à des déformations de voies inacceptables pour les circulations ferroviaires.

Les déformations verticales et horizontales de la voie occasionnées par les travaux ne doivent pas dépasser les valeurs limites définies par SNCF Réseau.

REÇU LE

17 JUIN 2021

5.5.1. Études d'exécution

DDT-SAUH-BDSP

Le Maître d'œuvre (en phase de conception) et l'Entrepreneur (en phase travaux) établissent une étude pour toute opération ou ouvrage classé en première catégorie au sens de l'IG90033 comprenant :

- un dessin du chantier (avec vues en plan et coupes) montrant les fouilles, les fondations, les terrassements (déblais et remblais) dont la réalisation est susceptible d'affecter la stabilité des voies ferrées,
- un rapport géotechnique,
- les calculs de résistance, de stabilité et de déformation des talus, blindages et fondations,
- une méthodologie de réalisation (terrassement, blindage, bétonnage, etc.) incluant des croquis de phasage, et une procédure complète en phase travaux.

En aucun cas, le démarrage des travaux ne peut être autorisé sans que le MOE n'en ait vérifié et visé l'étude d'exécution.

5.5.2. Surveillance de la plateforme ferroviaire

Selon les exigences de l'IG90033, une surveillance de la déformation des blindages, et le cas échéant, de la géométrie de la voie, est réalisée par le MOA.

Le responsable de la sécurité du chantier fait procéder à l'analyse des écarts entre les valeurs mesurées et les valeurs attendues, et met en œuvre, en concertation avec le MOE, les dispositions permettant de remédier aux causes de ces écarts et de supprimer les risques.

En cas de dépassement des valeurs de déformations maximales prescrites par SNCF Réseau, le MOE (ou le responsable de la sécurité du chantier) arrête le chantier, prend les mesures de sécurité qui s'imposent et avertit immédiatement le représentant SNCF Réseau en lui communiquant toutes les informations utiles.

Après vérification par ses soins, réalisation d'études complémentaires et au vu des mesures prises, le MOE demande par écrit l'autorisation de reprise des travaux au représentant SNCF Réseau.

5.6. Mise en place de conduites et canalisation sans tranchée

Dans l'attente de la révision de l'IN01884 - version du 13.07.2001, il y a lieu de se référer à l'annexe 10.

5.7. Travaux d'injection

Toutes les mesures utiles doivent être prises au moment des travaux d'injection pour éviter toutes montées en pression intempestives et éviter tout cheminement anarchique de coulis.

La composition des coulis et la pression d'injection doivent être judicieusement choisies en fonction du but recherché et de la nature géotechnique des terrains rencontrés. A défaut, la pression de chaque lance d'injection est limitée à 3 bars. Les quantités de coulis nécessaires aux injections de remplissage doivent être déterminées et contrôlées pour injecter une zone de terrain correspondant à environ 1.00 m autour de la zone d'injection.

Dans le cas d'apparition de désordres (résurgence, défaut de géométrie de la voie, etc.), les injections doivent immédiatement être stoppées et ne peuvent être reprises qu'après une prise complète du coulis d'injection.

5.8. Rétablissements hydrauliques

La continuité et le fonctionnement des réseaux hydrauliques (assainissement) doivent être assurés dans la zone impactée par le chantier, tant pendant les phases de travaux qu'en situation définitive.

Pendant les travaux et en fin de chantier, le terrain est prévu pour recevoir les eaux naturelles telles qu'eaux pluviales, de source ou d'infiltration provenant normalement de la voie ferrée. L'entreprise, dans le cadre de ces travaux, ne doit rien entreprendre qui serait de nature à gêner leur libre écoulement ou à provoquer leur refoulement dans les emprises ferroviaire.

5.9. Dispositifs d'alerte, dispositifs d'arrêt des trains

Les travaux présentant des risques explicites vis-à-vis de la sécurité des circulations ferroviaires doivent toujours avoir lieu pendant des périodes d'interdiction des circulations ferroviaires.

Des dispositions permettant de donner l'alerte à SNCF Réseau ou d'arrêter les trains en cas d'urgence sont à mettre en place pour pallier les risques « résiduels » pouvant affecter la sécurité des circulations ferroviaires.

5.9.1. Dispositifs d'alerte

La mise en place d'un dispositif d'alerte et sa maintenance est impérative pour tous les chantiers. Celui-ci vise à avertir un ou plusieurs agents SNCF Réseau qui disposeront de tous les moyens nécessaires pour provoquer l'arrêt d'urgence des trains en cas d'incident sur le chantier.

Ce dispositif est à la charge du MOA et est soumis à SNCF Réseau pour avis préalable. Il est rendu opérationnel a minima pendant toute la durée des travaux présentant un risque résiduel :

- d'engagement accidentel du gabarit ferroviaire au-dessus ou aux abords des voies ferrées,
- d'engagement accidentel d'une zone électrique sous tension,
- de déstabilisation de la plate-forme ferroviaire.

REÇU LE
17 JUIN 2021
DTS/MIL/ANSP

L'alerte peut être donnée par le personnel de l'entreprise présent sur le chantier, par l'agent SNCF Réseau chargé de la protection des circulations ferroviaires ou par les deux (entreprise et agent SNCF Réseau).

5.9.2. Dispositif d'arrêt des trains

Dans des cas spécifiques, SNCF Réseau peut imposer la mise en œuvre d'un dispositif d'arrêt des trains. Celui-ci est actionné par SNCF Réseau (à l'exception des dispositifs automatiques). La mise en œuvre et la maintenance de ce type de dispositif sont réalisées par SNCF Réseau à la charge du MOA.

6. Règles relatives à l'ouvrage définitif

6.1. Protections latérales sur ouvrage contre les chutes de véhicules routiers dans le domaine ferroviaire

Ces protections font partie de l'ouvrage et sont réalisées sous la responsabilité du MOA de l'opération.

Les abords d'un ouvrage pouvant recevoir des véhicules sont équipées au minimum d'un dispositif de retenue des véhicules routiers, de type barrières de sécurité de niveau N, selon la terminologie des guides techniques GC du SETRA (cf. « barrières de sécurité pour la retenue des véhicules légers – barrières de niveau N en accotement, aménagement en TPC » de septembre 2001).

Dans tous les cas de voirie (en et hors agglomération), il doit être fait application du guide technique GC du SETRA « choix d'un dispositif de retenue en bord libre d'un pont en fonction du site » de février 2002 ; ce dernier peut conduire à retenir des dispositifs plus performants que le niveau N.

Le MOA soumettra pour accord à SNCF Réseau les conclusions de l'analyse du Maître d'Œuvre ainsi que les dispositifs de retenue qu'il se propose d'installer.

6.2. Détecteurs de chute de véhicules routiers sur les voies ferrées considérées comme étant une ligne importante

Le guide du GEFRA - édition avril 2004 - préconise l'installation d'un détecteur de chute de véhicules routiers dans les cas de franchissements présentant un risque accentué de pénétration accidentelle d'un véhicule routier sur les voies ferrées.

Le MOA soumettra pour accord à SNCF Réseau les conclusions de son analyse de risque.

Le dispositif définitif, mis en place pour la phase d'exploitation de l'ouvrage, déclenche la mise au rouge des signaux ferroviaires en cas de rupture d'un fil détecteur à la suite de la chute d'un véhicule routier. De ce fait, la réalisation de cet équipement fait partie des travaux connexes réalisés sous Maîtrise d'Ouvrage et Maîtrise d'Œuvre SNCF Réseau.

REÇU LE

17 JUIN 2021

ESTERHUBDSP

6.3. Protection contre les risques électriques (auvents de protection caténaire sur lignes électrifiées)

Tout comme les protections latérales évoquées ci avant, les auvents caténares font partie de l'ouvrage et sont réalisées sous la responsabilité du MOA.

Tout ouvrage présentant un danger pour les tiers vis-à-vis du risque électrique (caténares) doit être équipée en situation définitive : d'auvents de protection caténares verticaux faisant minimum 1.80 m de hauteur (sur la partie située au-dessus des voies ferrées et jusqu'à 3.00 m minimum au-delà du dernier fil sous tension).

Ces auvents doivent être conformes à la norme NF EN 50 122-1 de novembre 1999 « applications ferroviaires - installations fixes - 1ère partie : mesures de protection relatives à la sécurité électrique et à la mise à la terre » et au cahier des charges SNCF des auvents de protection (cf. cahier des charges IGTE 21476/215760 en Annexe 4).

Les écrans de protection sont à considérer comme étant des ouvrages de 1ère catégorie au sens de l'IG90033.

6.4. Protection anti-vandalisme (auvents)

Les auvents de protection dit "anti-vandalisme" s'étendent jusqu'à 3.00 m au-delà de l'axe des voies ferrées et doivent avoir une hauteur de 2.50 mètres.

Leur consistance est identique à celle définie pour les auvents de protection contre les risques électriques (cf. § 6.3).

6.5. Sécurité incendie

Le MOA doit se conformer aux dispositions légales relatives à la stabilité au feu et à la ventilation-désenfumage imposées le cas échéant par la présence du réseau ferroviaire. Ainsi par exemple, les ouvrages de franchissement doivent répondre aux prescriptions des Spécifications Techniques d'Interopérabilité, dès lors qu'ils sont assimilables à des tunnels au sens de ces textes, de par leur longueur prise isolément ou cumulée à des ouvrages existants juxtaposés.

6.6. Maintenance et surveillance

6.6.1. Maintenance de l'ouvrage réalisé

La maintenance et la surveillance des ouvrages réalisés doivent s'effectuer en minimisant l'impact sur l'exploitation ferroviaire. Les dispositions envisagées doivent être détaillées dès le stade de la conception.

6.6.2. Maintenance des installations ferroviaires

Le MOA ne doit pas amener de contraintes supplémentaires aux conditions d'exploitation et de maintenance des installations ferroviaires (par exemple en réduisant les accès aux emprises ferroviaires).

REÇU LE
17 JUIN 2021
DDT-SAUH-BDSP

6.7. Servitudes grevant les propriétés riveraines

6.7.1. Généralités

Les servitudes ferroviaires concernent les propriétés riveraines des chemins de fer et sont instituées dans des zones définies :

- par la loi du 15 juillet 1845 sur la police des chemins de fer reprise en grande partie dans le code des transports à savoir :
 - o interdiction de procéder à l'édification de toute construction, autre qu'un mur de clôture, dans une distance de deux mètres d'un chemin de fer,
 - o interdiction de pratiquer, sans autorisation préalable, des excavations dans une zone de largeur égale à la hauteur verticale d'un remblai de chemin de fer de plus de trois mètres,
 - o interdiction de déposer des matières inflammables, à une distance de moins de vingt mètres d'un chemin de fer,
 - o interdiction de déposer, sans autorisation préfectorale préalable, des pierres ou des objets non inflammables à moins de cinq mètres d'un chemin de fer,
 - o interdiction de planter des arbres à moins de 2 mètres du chemin de fer.
- par les articles L. 114-1 et suivants du code de la voirie routière, portant création de servitudes de visibilité au croisement à niveau d'une voie publique et d'une voie ferrée définies par un plan de dégagement établi par l'autorité gestionnaire de la voie publique.

Il existe par ailleurs d'autres dispositions dans le code des transports visant à protéger le domaine public ferroviaire relatives à l'écoulement des eaux, à l'exploitation des mines, aux installations radioélectriques, aux enseignes lumineuses,... Les exploitants ferroviaires ont par ailleurs des prérogatives : Ils peuvent être autorisés à occuper temporairement des terrains privés pour effectuer des travaux publics, peuvent réaliser des travaux de débroussaillage en zone boisée,...

Les paragraphes suivants donnent une liste non exhaustive des grands principes généraux qui en découlent.

6.7.2. Servitudes des constructions, écoulement des eaux, excavations, dépôts et plantations

6.7.2.1. Détermination de la limite du chemin de fer

La limite du chemin de fer (désignée également « limite légale ») est déterminée de la manière suivante :

REÇU LE

17 JUIN 2021

EST-SAUH-EDSP

a) Voie en plate-forme sans fossé :

Une ligne idéale tracée à 1,50 mètre du bord du rail extérieur (Figure 2).

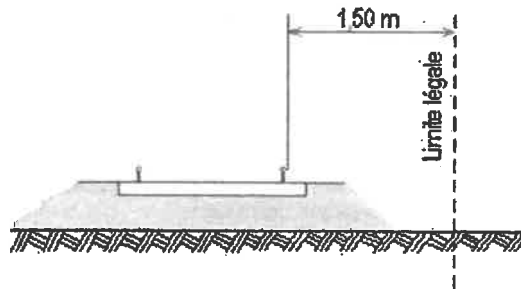

Figure 2

b) voie en plate-forme avec fossé :

Le bord extérieur du fossé (Figure 3).

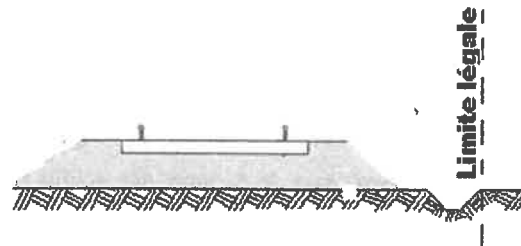

Figure 3

c) voie en remblai :

L'arête inférieure du talus de remblai (Figure 4)

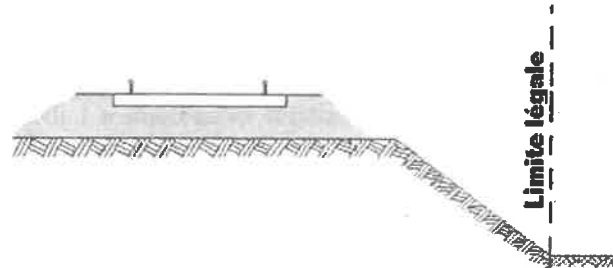

Figure 4

OU

Le bord extérieur du fossé si cette voie en comporte un (Figure 5).

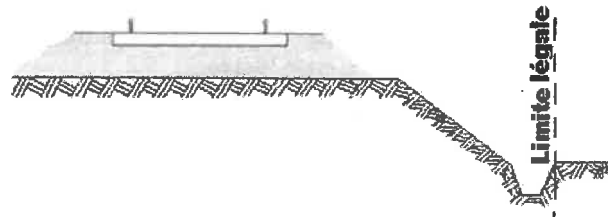

Figure 5

d) voie en déblai :

L'arête supérieure du talus de déblai (Figure 6).

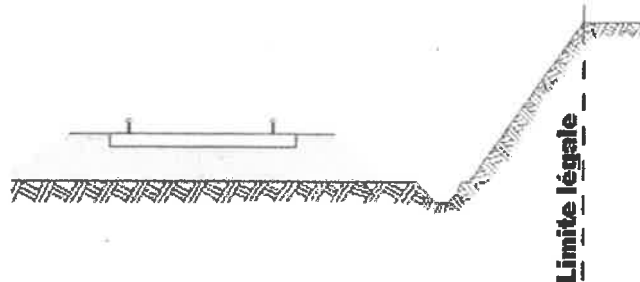

Figure 6

REÇU LE
17 JUIN 2021
A 11h 02min 44.45

Dans le cas d'une voie posée à flanc de coteau, la limite à considérer est constituée par le point extrême des déblais ou remblais effectués pour la construction de la ligne et non la limite du terrain naturel (Figure 7 et Figure 8).

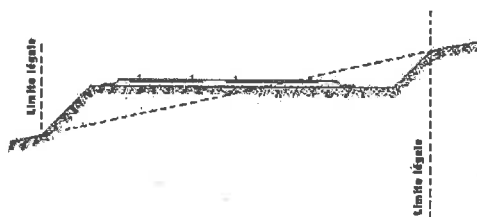

Figure 7

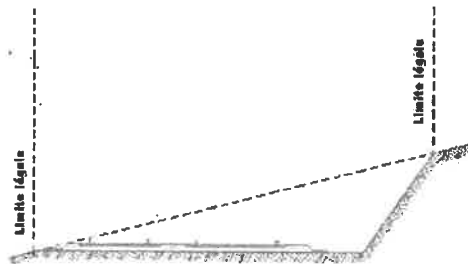

Figure 8

Lorsque le talus est remplacé par un mur de soutènement, la limite est, en cas de remblai, le pied, et, en cas de déblai, la crête de ce mur (Figure 9 et Figure 10).

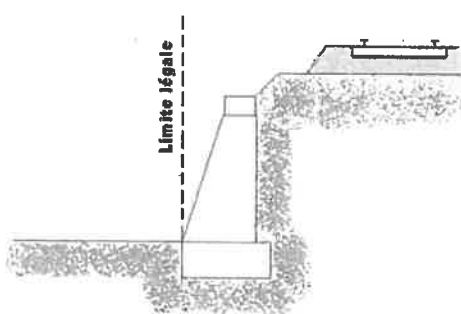

Figure 9

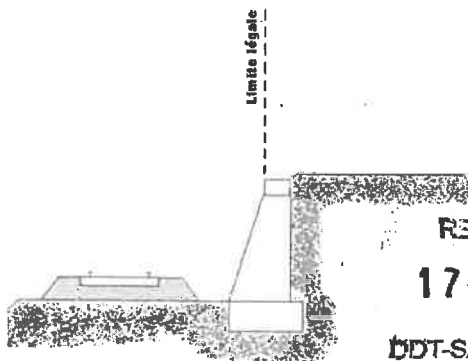

Figure 10

REÇU LE
17 JUIN 2021
DDT-SAUH-BDSP

Lorsque le chemin de fer est établi en remblai et que le talus a été rechargé ou modifié par suite d'apport de terre ou d'épuration de ballast, la limite pourra être déterminée à partir du pied du talus primitif, à moins toutefois que cet élargissement de plate-forme ne soit destiné à l'établissement prochain de nouvelles voies.

En bordure des lignes à voie unique dont la plate-forme a été acquise pour 2 voies, la limite est déterminée en supposant la deuxième voie construite avec ses talus et fossés.

Enfin, il est rappelé qu'indépendamment des servitudes énumérées ci-dessus – dont les conditions d'application vont être maintenant précisées – les propriétaires riverains du chemin de fer doivent se conformer, le cas échéant, aux dispositions de la loi de 1845 et du code des transports subséquent, concernant les dépôts temporaires et l'exploitation des mines et carrières à proximité des voies ferrées.

6.7.2.2. Constructions

L'attention des constructeurs est appelée sur le fait qu'au regard de l'application des règles définies par les documents d'urbanismes, le domaine ferroviaire doit être assimilé, non pas à la voie routière, mais à une propriété privée, sous réserve, le cas échéant, des particularités tenant au régime de la domanialité publique.

Les constructeurs ne peuvent, par conséquent, constituer sur le domaine ferroviaire les prospects qu'ils sont en droit de prendre sur la voie routière. Ils sont tenus de se conformer aux dispositions relatives à l'implantation des bâtiments par rapport aux fonds voisins, telles qu'elles sont prévues par le Plan Local d'Urbanisme (P.L.U.), ou à défaut, par le règlement national d'urbanisme. En outre, compte tenu des nécessités du service public

du chemin de fer, des prospects ne peuvent grever les emprises ferroviaires que dans la mesure où ils sont compatibles avec l'affectation donnée à ces emprises.

Indépendamment des marges de reculement susceptibles d'être prévues dans les documents cités précédemment, aucune construction, autres qu'un mur de clôture, ne peut être établie à moins de deux mètres de la limite du chemin de fer (

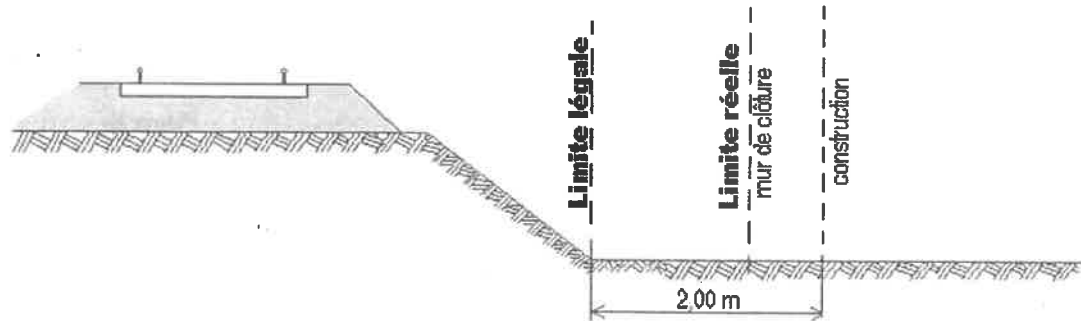

Figure 11).

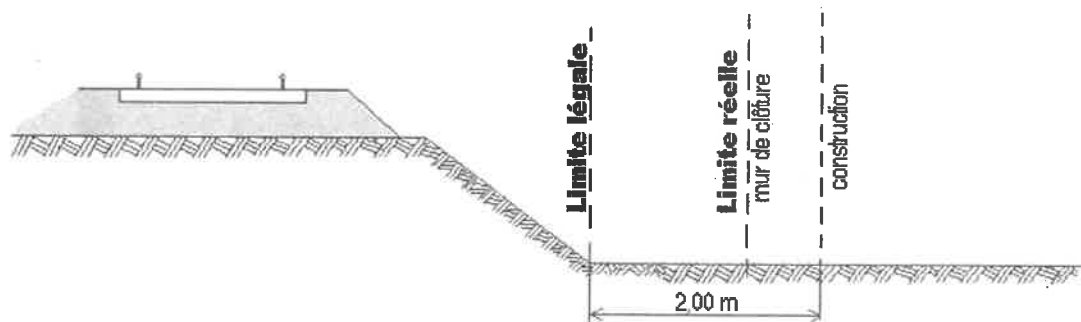

Figure 11.

Il y a une obligation pour tout riverain du chemin de fer, avant tous travaux de construction, de demander la délivrance d'un arrêté préfectoral d'alignement.

Il résulte des dispositions précédentes que si les clôtures sont autorisées à la limite réelle du chemin de fer, les constructions doivent être établies en retrait de cette limite dans le cas où celle-ci serait située à moins de deux mètres de la limite.

Cette servitude de reculement ne s'impose qu'aux propriétés riveraines de la voie ferrée proprement dite, qu'il s'agisse d'une voie principale ou d'une voie de garage ou encore de terrains acquis pour la pose d'une nouvelle voie.

6.7.2.3. Écoulement des eaux

Les riverains du chemin de fer doivent recevoir les eaux naturelles telles qu'eaux pluviales, de source ou d'infiltration provenant normalement de la voie ferrée ; ils ne doivent rien entreprendre qui serait de nature à gêner leur libre écoulement ou à provoquer leur refoulement dans les emprises ferroviaires.

D'autre part, si les riverains peuvent laisser écouler sur le domaine ferroviaire les eaux naturelles de leurs fonds, dès l'instant qu'ils n'en modifient ni le cours ni le volume, par contre il leur est interdit de déverser leurs eaux usées et résiduelles dans les dépendances du chemin de fer (Article 2231-3 du Code des transports).

REÇU LE
17 JUIN 2021
BET-SPYLL-BD-SP

6.7.2.4. Excavations

Dans les localités où le chemin de fer se trouve en remblai de plus de trois mètres au-dessus du terrain naturel, il est interdit aux riverains de pratiquer, sans autorisation préalable, des excavations dans une zone de largeur égale à la hauteur verticale du remblai, mesurée à partir du pied du talus, sauf dérogation spéciale (Article L. 2231-6 du Code des transports – Figure 12).

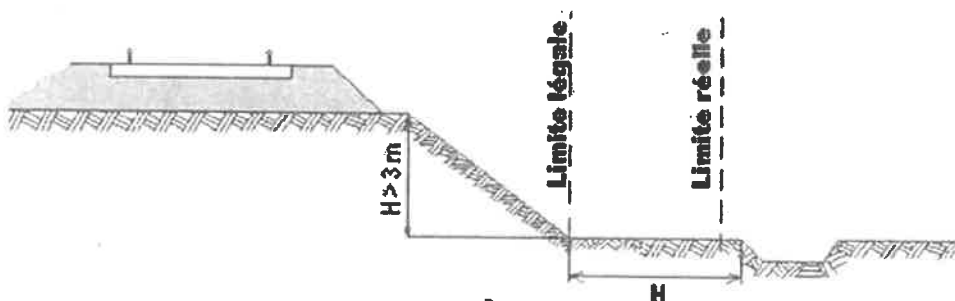

Figure 12

A ces prescriptions s'ajoutent celles relatives à tous les travaux de fouille, de terrassements ou de blindage réalisés à proximité des voies ferrées indiquées dans l'IG90033.

6.7.2.5. Dépôts

Dans une distance de moins de cinq mètres d'un chemin de fer, aucun dépôt de quelque matière que ce soit ne peut être établi sans autorisation préalable de l'autorité administrative. Lorsque la sécurité et l'intérêt du service ferroviaire le permettent, cette distance peut être réduite en vertu d'une autorisation délivrée par l'autorité administrative.

Cette autorisation est révocable.

L'autorisation n'est pas nécessaire :

- pour former, dans les localités où le chemin de fer est en remblai, des dépôts de matières non inflammables dont la hauteur n'excède pas celle du remblai du chemin de fer ;
- pour former des dépôts temporaires d'engrais et autres objets nécessaires à la culture des terres.

6.7.2.6. Plantations

Il est interdit aux riverains du chemin de fer d'établir ou de laisser croître des arbres ou haies à moins de 2 mètres de la limite du chemin de fer.

Cette règle s'applique quelle que soit la limite réelle du chemin de fer (Figure 13).

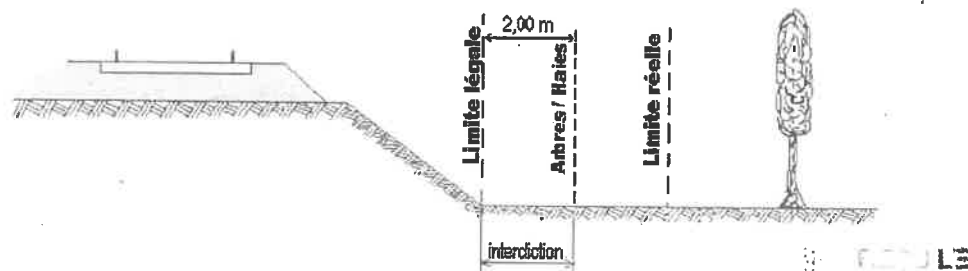

Figure 13

17 JUIN 2021

DOT-SAUH-BDSP

Il est interdit de réaliser la plantation d'arbres à hautes tiges à une distance inférieure à 6 m de la limite du chemin de fer.

L'entretien de la végétalisation aux abords des voies ferrées doit répondre aux exigences suivantes :

a) Cas où la voie ferrée est de même niveau que le terrain naturel :



Figure 14

b) Cas où la voie est en déblai :



Figure 15

c) Cas où la voie est en remblai :

REÇU LE
17 JUN 2021
M. S. ADI. EDSP

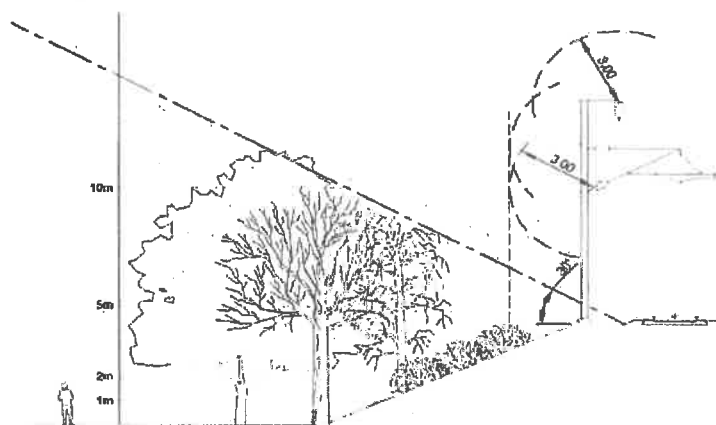

Figure 16

La gestion extensive maîtrisée de la végétation nécessite de la part des acteurs concernés d'être en situation de pouvoir élaborer des actions à mener sur le long terme afin de garantir le maintien à 45°, 60° ou 30° défini sur les schémas ci-dessus.

6.7.3. Servitudes de visibilité aux abords des passages à niveau

Les propriétés riveraines ou voisines des passages à niveau doivent supporter les servitudes résultant d'un plan de dégagement institué par arrêté préfectoral (art. L. 114-1 et suivants du Code de la voirie routière).

Ces servitudes peuvent comporter, suivant les cas :

- l'obligation de supprimer les murs de clôture ou de les remplacer par des grilles, de supprimer les plantations gênantes, de ramener et de tenir le terrain et toute superstructure à un niveau déterminé,
- l'interdiction de bâtir, de placer des clôtures, de remblayer, de planter et de faire des installations au-dessus d'un certain niveau,
- la possibilité, pour l'administration, d'opérer la résection des talus, remblais et tous obstacles naturels, de manière à réaliser des conditions de vues satisfaisantes.

La zone concernée est teintée en gris sur la

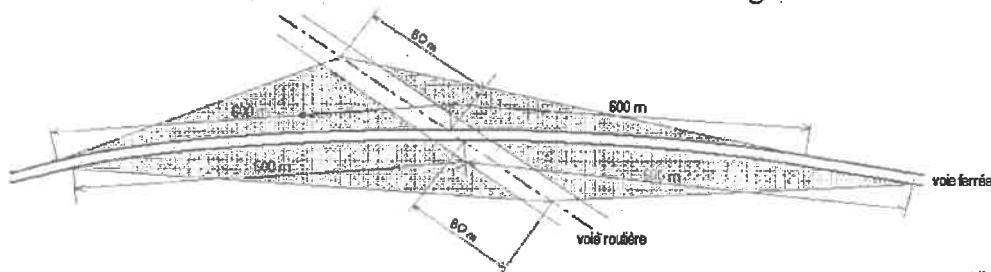
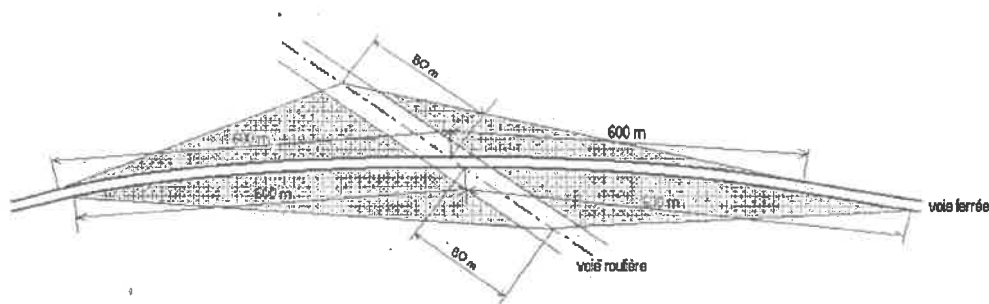

Figure 17 ci-dessous,

REÇU LE

17 JUIN 2021

BDT-SAUV-BDSP



6.7.4. Autres dispositions

6.7.4.1. Enseignes ou sources lumineuses

Il est interdit de laisser subsister, après mise en demeure du Préfet de les supprimer, toutes installations lumineuses et notamment toutes publicités lumineuses au moyen d'affiches, enseignes ou panneaux lumineux ou réfléchissants lorsqu'elles sont de nature à créer un danger pour la circulation des convois en raison de la gêne qu'elles apportent pour l'observation des signaux par les agents des chemins de fer (article L2242-4 du code des transports).

6.7.4.2. Installations radioélectriques

Conformément à l'article L2231-8 du code des transports, tout propriétaire d'une installation radioélectrique doit s'assurer que celle-ci ne porte pas atteinte au bon fonctionnement des circulations ferroviaires et que les prescriptions ferroviaires établies par des arrêtés des ministres chargés des transports et de l'industrie sont respectées.

6.7.4.3. Mines

Il est possible pour les propriétaires riverains d'exécuter des travaux concernant les mines et les carrières à proximité des voies ferrées, à condition d'en avoir obtenu l'autorisation préfectorale déterminant dans chaque cas, la distance à observer entre le lieu des travaux et le chemin de fer.

REÇU LE
17 JUN 2021
DDT-SAUH-BDSP

Annexe 1 : Installations ferroviaires

Annexe 1 de la directive 2012-34 EU :

« L'infrastructure ferroviaire se compose des éléments suivants, pour autant qu'ils fassent partie des voies principales et des voies de service, à l'exception de celles situées à l'intérieur des ateliers de réparation du matériel et des dépôts ou garages d'engins de traction, ainsi que des embranchements particuliers:

- terrains,
- corps et plate-forme de la voie, notamment remblais, tranchées, drains, rigoles, fossés maçonnés, aqueducs, murs de revêtement, plantations de protection des talus, etc.; quais à voyageurs et à marchandises, y compris dans les gares de voyageurs et les terminaux de marchandises; accotements et pistes; murs de clôture, haies vives, palissades; bandes protectrices contre le feu, dispositifs pour le réchauffage des appareils de voie; croisements, etc.; écrans pare-neige,
- ouvrages d'art: ponts, ponceaux et autres passages supérieurs, tunnels, tranchées couvertes et autres passages inférieurs; murs de soutènement et ouvrages de protection contre les avalanches, les chutes de pierres, etc.,
- passages à niveau, y compris les installations destinées à assurer la sécurité de la circulation routière,
- superstructure, notamment: rails, rails à gorge et contre-rails; traverses et longrines, petit matériel d'assemblage, ballast, y compris gravillon et sable; appareils de voie, etc.; plaques tournantes et chariots transbordeurs (à l'exception de ceux exclusivement réservés aux engins de traction),
- chaussées des cours de voyageurs et de marchandises, y compris les accès par route et les accès pour piétons,
- installations de sécurité, de signalisation et de télécommunication de pleine voie, de gare et de triage, y compris installations de production, de transformation et de distribution de courant électrique pour le service de la signalisation et des télécommunications; bâtiments affectés auxdites installations; freins de voie,
- installations d'éclairage destinées à assurer la circulation des véhicules et la sécurité de cette circulation,
- installations de transformation et de transport de courant électrique pour la traction des trains: sous-stations, lignes d'alimentation entre les sous-stations et les fils de contact, caténaires et supports; troisième rail avec supports,
- bâtiments affectés au service des infrastructures, y compris une partie des installations destinées au recouvrement des frais de transport. »

17 JUIN 2021

BDT-SAUH-BDSP

Annexe 2 : Contenu du Dossier de Conception Spécifique « interface avec le RFN »

Le Dossier de Conception Spécifique « interface avec le RFN » (DCS) a pour objectifs :

- d'informer le correspondant MSF de la nature des travaux et des ouvrages à réaliser,
- de démontrer que le MOA a mis en place un Schéma Directeur de la Qualité comme demandé dans l'IG90033,
- de démontrer que le projet est conforme aux exigences du présent document.

Le DCS doit être initialisé dès l'émergence du projet (par exemple lors des études préliminaires, d'initialisation ou d'avant-projet), afin d'intégrer au mieux les contraintes et les délais ferroviaires dans la conception.

Le DCS évoluera en fonction du déroulement du projet dossier. Lors des mises à jour, les versions doivent être indicées et datées.

Les éléments graphiques du DCS doivent être cotés, à l'échelle, et impérativement représenter :

- toutes les distances de sécurité utiles vis-à-vis du ferroviaire (ZI, ZP et plans d'impact de stabilité de la plateforme ferroviaire PO/P1/P2, etc.),
- les gabarits ferroviaires,
- les infrastructures ferroviaires (numéro des voies, portiques et fils caténaire, caniveaux à câbles, dispositifs en bord de voie, etc.) et plus particulièrement les conducteurs caténaires du fait du risqué électrique,
- l'implantation des clôtures de chantier et des clôtures définitives ainsi que les moyens d'accès,
- les limites domaniales des emprises,
- les engins et matériels utilisés ainsi que leurs zones d'évolution (engins, échafaudages, zone de stockage, etc.)

Le DCS doit être composé ainsi :

REÇU LE

17 JUIN 2021

DDT-SAUH-BDSP

1 Présentation du projet

1.1 Situation géographique

Le dossier doit clairement identifier la situation géographique des travaux (Ligne, PK, plan de situation) et les conditions normales d'exploitation de la ligne (nombre de voies, vitesse, etc.).

Des photographies du lieu montrant la limite ferroviaire et les installations avoisinantes sont à intégrer au dossier.

1.2 Description du projet

Une description succincte des opérations du projet doit être réalisée, avec illustrations de la situation actuelle et future, dont :

- un plan général des opérations,
- un plan prévisionnel d'installation de chantier,
- des coupes, du projet au plus proches des voies ferrées, orthogonalement à celles-ci,
- la note d'hypothèse du projet.

2 Schéma Directeur de la qualité

Le Schéma Directeur de la Qualité, réalisé selon les prescriptions de l'article 3.1.1, doit être communiqué.

3 Analyse de risque

3.1. Classement des ouvrages et opérations

Tous les ouvrages définitifs ou provisoires et toutes les opérations de construction doivent faire l'objet d'une proposition de classement en 1^{ère} catégorie ou 2^{ème} catégorie selon l'article 1.2.2. de l'IG90033 dès la phase de conception.

Les justifications de ce classement doivent être fournies opération par opération et ouvrage par ouvrage via des illustrations graphiques ou des démonstrations écrites.

En cas de défaut de justification les ouvrages et opérations sont à considérer en première catégorie.

3.2 Identification des risques

Tous les ouvrages définitifs ou provisoires et opérations de construction de 1^{ère} catégorie doivent faire l'objet de justification de conception (plans de phasages, notes de calculs,

REÇU LE
17 JUN 2021
A. T. C. M. B. D. S. P.

mission géotechnique justifiant les choix, etc.) et d'une analyse décrivant les risques vis-à-vis du RFN en terme de :

- sécurité du chantier, pour ce qui est de ses interfaces avec les circulations et les conducteurs sous tensions,
- pérennité des installations ferroviaires de SNCF Réseau,
- maintien de l'exploitation ferroviaire en toute sécurité et sans perturbation du trafic.

Par exemple : pour le risque de renversement des engins de chantiers et de chute de charges manipulées, il faut tenir compte de la taille des engins et des colis transportés en situation la plus défavorable ainsi que de l'ensemble des voies ferroviaires circulées.

4 Mesures prises pour assurer la sécurité ferroviaire

Chacun des risques identifiés lors de l'analyse doit être couvert par des mesures appropriées (dispositif de protection, arrêt des circulations ferroviaires...).

En s'appuyant sur l'IG90033 et les recommandations du présent texte, ce chapitre doit détailler les moyens envisagés pour annuler ou rendre acceptables les risques résultant des travaux. Parmi ces moyens, figurent les mesures de sécurité ferroviaires (accompagnement, RAL, ITC, CC) définies à l'article 3.1.5 du présent texte.

Au minimum ce chapitre doit contenir :

4.1 Clôtures de chantier:

Si le projet est situé en limite ou sur les emprises ferroviaires directes du RFN ou sur le RFN, ce point doit définir le système de clôture mis en place en tenant compte de la nature des travaux.

4.2 Engins et matériels de chantier, y compris grue routier et à tour

- Détail des types d'engin et des catégories prévues sur les opérations du projet,
- Mesures prévues pour respecter les catégories d'engins,
- Si besoin, mesures prévues pour la réalisation des essais préliminaires (pour le vibrofonçage par exemple),
- Si besoin, mesures prévues pour parer au risque de pénétration et de renversement lors de l'utilisation des grues à tours, des grues mobiles et des autres engins de levage et de manutentions,
- Détails des écrans de protections et dispositifs de retenue prévus pour parer à un risque de pénétration, si nécessaires.

REÇU
17 JUIN 2021

DOT-SAUH-BDSP

4.3 Autres opérations et ouvrages à risques (classés en 1ère catégorie)

- Les principes et modes opératoires doivent être fournis,
- La liste des études d'exécution qui seront produites par l'entreprise et visées par le MOE en conformité avec les chapitres 3 et 4 de l'IG90033 doit être fournie,
- Si les opérations de 1^{ère} catégorie sont prévues avec maintien des circulations :
 - Leur durée doit être quantifiée et justifiée,
 - De plus, des carnets de phasage doivent être établis pour présenter clairement les méthodologies envisagées, conformes aux présentes directives de sécurité ferroviaire. Chaque planche doit faire apparaître :
 - les éléments décrits dans l'introduction à cette annexe,
 - les mesures de sécurité ferroviaires (dispositif de protection mis en œuvre, accompagnement, RAL, ITC, CC.),
 - les éventuels dispositifs de protection et de sécurité (auvent, écran ou plancher de protection, barrière...).

4.4 Système de surveillance

Si des systèmes de surveillances et des procédures d'alertes en cas de dépassement des différents seuils doivent être mis en place pour contrôler l'impact des travaux sur les installations ferroviaires ou la stabilité des ouvrages provisoires (cf. IG90033), ils doivent être clairement définis et détaillés dans ce chapitre.

4.5 Planning détaillé

Si des besoins en mesures de sécurité ferroviaire sont nécessaires, un planning intemporel prévisionnel détaillé en heures de l'ensemble des opérations doit être donné. Ce planning doit faire clairement apparaître les durées des opérations et les conditions d'intervention vis-à-vis de l'exploitation ferroviaire (avec/sans circulation ferroviaire, avec/sans consignation caténaires). Il servira de base pour les demandes en capacité et ressources ferroviaires SNCF Réseau.

17 JUN 2021
BENTON-BDSP

Annexe 3 : Dispositions spécifiques à l'utilisation des grues à tour

En complément des dispositions communes, le dossier à transmettre à SNCF Réseau pour avis doit comprendre à minima les éléments suivants :

- Une note justifiant le choix du type de grue incluant une analyse de risque,
- Le principe de montage des grues,
- Le principe de démontage des grues,
- L'engagement de prise d'un abonnement météorologique,
- Le cas échéant, la Demande d'Autorisation Spéciale de survol du réseau,
- L'engagement à produire en début de phase travaux avant l'installation de la grue :
 - Un document attestant de la prise d'un abonnement météorologique,
 - La documentation technique de la grue,
 - La fiche technique du limiteur de course du chariot, le cas échéant,
 - La fiche technique des anémomètres mis en œuvre sur les grues,
 - La note de calcul justificative de l'assise des grues visée sans observation par le MOE,
 - Le plan de ferrailage des assises des grues visé sans observation par le MOE,
 - Le plan de coffrage des assises des grues visé sans observation par le MOE,
 - Le rapport sans réserve de mission M1 (examen environnemental du site), le rapport de mission MF (assistance technique en cas d'effet de site constaté en mission M1), le rapport sans réserve de mission M2 (avis technique de stabilité des grues), le rapport sans réserve de mission M2C (vérification des fondations de la grue sur site avant montage) établis par un organisme accrédité dans le domaine du Contrôle Technique de la Construction.
- L'engagement à produire avant la mise en service de la grue :
 - Le rapport sans réserve de mission M3 (vérification des grues à la mise en service) établi par un organisme accrédité dans le domaine du Contrôle Technique de la Construction,
 - Le cas échéant, le rapport sans réserve de mission M4 (vérification du dispositif de contrôle des mouvements de grues à tour à zones d'interférences et/ou zones interdites pour les 2 grues) établi par un organisme accrédité dans le domaine du Contrôle Technique de la Construction.

REQU

17 JUIN 2021

DOT-SAUH-BDSP

Annexe 4 : Auvents de protection latéraux

Extrait du cahier des charges pour la conception des auvents de protection, des protections latérales et des aires de passage pour courant alternatif (Référence IGTE 21476/215750 de juillet 2013)

1 Préambule

Les conditions techniques de distribution d'énergie électrique prescrivent la mise hors de portée des éléments sous tension électrique vis à vis des personnes.

Cette mise hors de portée peut être réalisée soit par le seul éloignement, soit par isolation, soit par interposition d'obstacles tels que des auvents de protection, des protections latérales ou l'obturation des aires de passage.

2 Domaine d'application

Le présent document s'applique à tous les ouvrages tels que ponts route ou d'autoroute, passerelles, sauts de mouton, têtes de tunnel, conduites et canalisations qui surplombent des voies électrifiées par caténaire.

Des auvents de protection sont installés et l'obturation des aires de passage est réalisée au-dessus des éléments sous tension électrique. Ces dispositions ne sont pas obligatoires si la zone accessible aux personnes surplombe d'au moins 10 m les éléments sous tension électrique.

Le cahier des charges des protections latérales s'applique lorsque les éléments sous tension électrique sont situés à moins de 3 m des zones accessibles aux personnes.

Les personnes concernées sont le public et le personnel.

3 Objet

Le présent document a pour objet de définir les exigences et les caractéristiques des auvents de protection, des protections latérales et des aires de passage.

REÇU LE

17 JUIN 2021

DDT-SAUH-BDSP

4 Définition

Leur fonction est de constituer un obstacle entre les personnes et les lignes aériennes de traction électrique.

5 Textes de référence

Arrêté du 17 mai 2001	Conditions techniques de distribution de l'énergie électrique
NF C 13 200	Installations électriques à haute tension - Règles.
NF EN 50122-1	Applications ferroviaires – Installations fixes - Mesures de protections relatives à la sécurité électrique et à la mise à la terre.
NF EN 60529	Degrés de protection procurés par les enveloppes (code IP).

6 Caractéristiques générales

Sur chaque rive de l'ouvrage, la longueur de l'obstacle doit dépasser latéralement de 1,50 m des éléments sous tension électrique y compris ceux de l'archet du pantographe et de 0,50 m du câble de protection aérien.

La longueur de 1,50 m doit éventuellement être augmentée pour respecter une distance minimale de 3 m entre l'aire de passage et les éléments sous tension électrique y compris l'archet du pantographe.

L'obstacle est constitué généralement d'auvents de protection indépendants des garde-corps, sauf dans les cas suivants :

- ouvrage avec garde-corps conformes aux exigences du chapitre 7 de la présente annexe.
- ouvrage avec grille d'au moins 2 m de hauteur avec la protection définie au chapitre 7, fixée sur celle-ci.

Les auvents de protection sont verticaux, sauf dérogation accordée par SNCF Réseau.

Les auvents sont constitués intégralement ou partiellement par :

- des écrans pleins,
- des écrans perforés respectant un degré de protection de classe IP3X conformément aux exigences de l'arrêté technique du 17 mai 2001. Le degré de protection IP3X est défini par la norme NF EN 60529 et correspond à la non pénétration d'un outil de diamètre supérieur ou égal à 2,5 mm.
- des écrans perforés respectant un degré de protection de classe IP2X conformément aux exigences de l'arrêté technique du 17 mai 2001. Le degré de protection IP2X est défini par la norme NF EN 60529 et correspond à la non pénétration d'un outil de diamètre supérieur ou égal à 12,5 mm.
- des écrans grillagés dont la maille n'excède pas 1200 mm² (protections latérales et auvents verticaux) ou 650 mm² (auvents horizontaux ou inclinés).

REÇU LE
17 JUN 2021
NET SAUM-EDSP

Les auvents sont jointifs sans interstice entre eux et l'ouvrage, les interstices éventuels sont à obturer en corrélation avec le degré de protection des écrans considérés.

Les écrans résistent aux chocs et aux jets de projectiles sans perdre leur fonction d'obstacle, par conséquent l'emploi de vitres en verre non feuilleté est interdit.

Ils résistent à la corrosion causée par le sel de déneigement.

Les scellements sont à réaliser en accord avec le gestionnaire de l'ouvrage.

Sur chaque rive de l'ouvrage, les auvents de protection comportent :

- au moins une plaque "DANGER DE MORT" (voir annexe 7),
- autant de dispositifs d'accrochage de tête de perche que de voies électrifiées surplombées (voir annexe 8).

7 Auvents de protection verticaux

Les auvents de protection verticaux sont conçus pour ne pas favoriser leur escalade, pour rendre impossible le stationnement ou le déplacement sur le sommet des écrans ou des panneaux.

Leur démontage ne doit pas pouvoir s'effectuer côté accessible aux personnes.

Les auvents en matériau non conducteur (béton, bois, verre feuilleté, plexiglass...) sont entourés d'un conducteur nu ou d'un châssis métallique relié au circuit de protection.

Les panneaux grillagés en métal plastifié sont interdits.

Ces auvents de protection ne permettent pas de s'affranchir de la pose éventuelle de dispositifs de détection de chute de véhicules (fermettes, câbles détecteurs...).

7.1 Caractéristiques dimensionnelles

Les auvents verticaux ont une hauteur totale minimale de :

- 1,80 m en zone normale.
- 2,50 m en zones sujettes aux actes de malveillance à l'encontre des circulations ferroviaires.

Pour les aires de passage et ouvrages qui surplombent des éléments sous tension électrique à une distance verticale inférieure ou égale à 3 m, les auvents verticaux sont constitués :

- soit d'écrans pleins ou perforés avec un degré de protection IP2X d'une hauteur minimale de 1,80 m ou 2,50 m,
- soit d'écrans pleins ou perforés avec un degré de protection IP2X d'une hauteur minimale de 1 m surmontés d'écrans constitués de panneaux perforés ou grillagés d'une hauteur de 0,80 m ou 1,50 m mini.

Pour les aires de passage et ouvrages qui surplombent des éléments sous tension électrique à une distance verticale comprise entre 3 m et 10 m, les auvents verticaux sont constitués :

- soit d'écrans pleins ou perforés d'une hauteur minimale de 1,80 m ou 2,50 m,

REÇU LE

17 JUIN 2021

DDT-SAUH-8DSP

- soit d'écrans pleins ou perforés d'une hauteur minimale de 1 m surmontés d'écrans constitués de panneaux perforés ou grillagés d'une hauteur de 0,80 m ou 1,50 m mini,
- soit d'écrans grillagés d'une hauteur minimale de 1,80 m ou 2,50 m.

7.2 Caractéristiques mécaniques

Ils doivent résister :

- aux charges climatiques (vent) suivant les règles en vigueur.
- à des charges horizontales ponctuelles de 1 kN, appliquées à une hauteur de 1,80 m au-dessus du trottoir (vandalisme) et équidistantes de 1,50 m.
- ces deux charges horizontales sont à cumuler.
- à des charges verticales de 0,5 kN, agissant dans le sens ascendant et équidistantes de 1,50m.

8 Protections latérales

Ces protections ont une hauteur minimale de 1,80 m au-dessus du sol.

Elles sont constituées :

- soit par des écrans pleins lorsque la distance des éléments sous tension électrique et la protection latérale est inférieure à 1 m.
- soit par des écrans pleins surmontés d'écrans grillagés ou perforés conformes au paragraphe 7 de la présente annexe lorsque la distance des éléments sous tension électrique et la protection latérale est supérieure ou égale à 1 m.

Les scellements sont à réaliser suivant les prescriptions du gestionnaire de l'ouvrage.

Chaque protection latérale doit comporter au moins une plaque « DANGER DE MORT » (voir annexe 7).

9 Aires de passage

Toutes les parties supérieures d'un ouvrage : tablier, trottoir, canalisation, corniche,... sont à considérer comme aires de passage.

Les aires de passage situées au-dessus d'éléments sous tension électrique sont constituées d'écrans pleins et sont pourvues d'auvents de protection définis aux chapitres 6 et 7 de la présente annexe.

Les interstices éventuels entre différentes parties d'un ouvrage sont à obturer conformément aux règles suivantes.

REVUE
17 JUN 2021
par SVOH-BDSP

9.1 Caractéristiques dimensionnelles

La longueur de l'écran plein doit dépasser latéralement de 1,50 m des éléments sous tension électrique (conducteurs, archet de pantographe) et de 0,50 m du câble de protection aérien.

La longueur de 1,50 m doit éventuellement être augmentée pour respecter une distance minimale de 3 m entre l'extrémité de l'écran plein et les éléments sous tension électrique.

9.2 Caractéristiques mécaniques

Ils doivent résister :

- aux charges verticales définies par l'utilisation de l'ouvrage.
- à des charges verticales ponctuelles de 1 kN, appliquées entre 2 appuis.
- aux charges climatiques (neige) suivant les règles en vigueur.
- ces charges verticales dirigées vers le bas sont à cumuler.
- à une charge verticale ascendante (effet de souffle provoqué par les circulations ferroviaires) équivalente à une pression de 1,6 kN/m².

REQUIS

17 JUIN 2021

5015014-EDSP

Annexe 5 : Liaisons équipotentielle, raccordement

Équipement d'un ouvrage sur ou aux abords d'une voie ferrée électrifiée.

Principe de la liaison équipotentielle des parties métalliques.

Toute structure métallique située à moins de 3 m d'un élément sous tension doit faire l'objet d'une liaison équipotentielle.

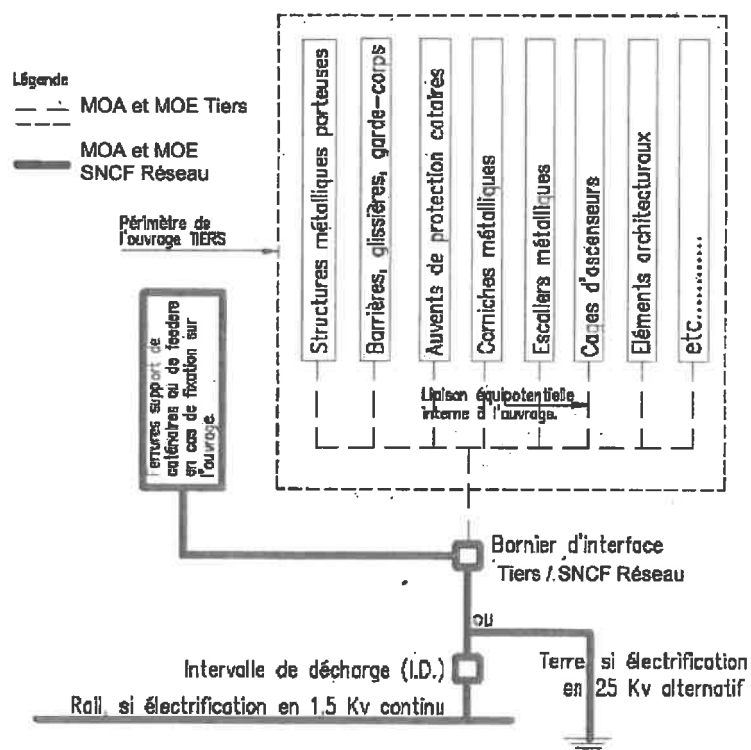

REQUIS
17 JUN 2021
SAU-BSF

A) clôture de courte ou moyenne longueur :

Longueur ≤ 200 m :

>raccordement en un point au circuit de protection

Longueur comprise entre 200 m et 500 m :

>raccordement en un point au moins au circuit de protection

Longueur comprise entre 500 m et 1000 m :

>raccordement à chaque extrémité au circuit de protection

B) clôture de courte ou moyenne longueur :

Longueur > 1000 m :

>raccordement tous les 1000 m au circuit de protection

La liaison équipotentielle doit être réalisée par un conducteur électrique continu équivalent à une section cuivre de 35 mm² minimale.

Annexe 6 : Plaque de raccordement électrique

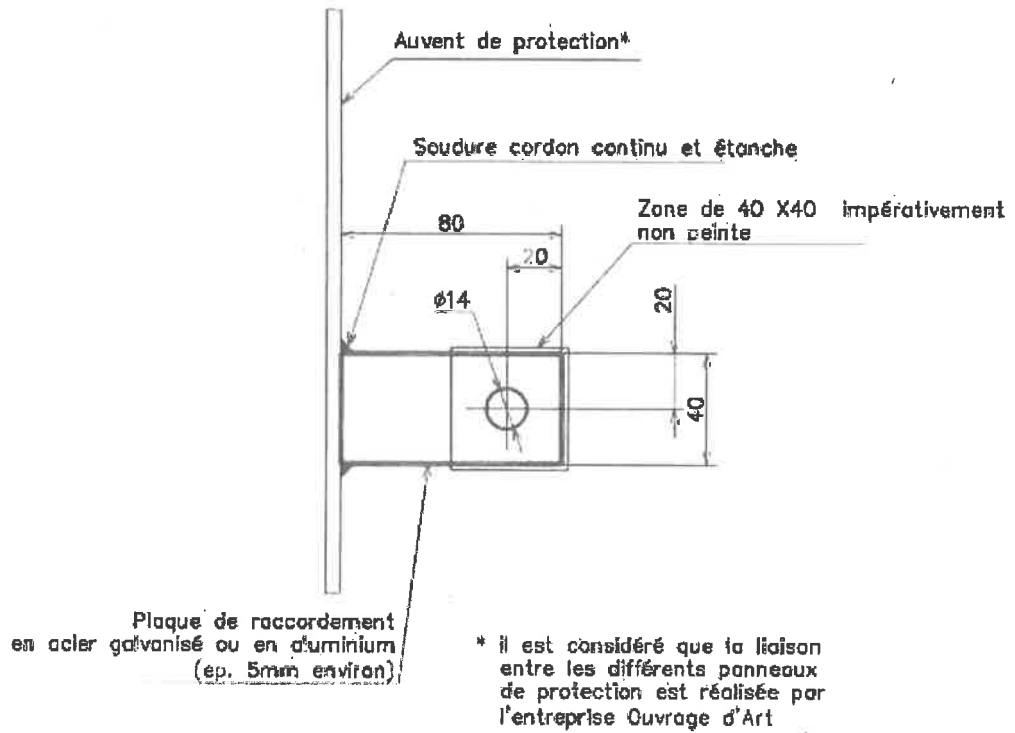

REQUIS

17 JUIN 2021

DST-SAUH-BDSP

Annexe 7 : Plaque danger de mort

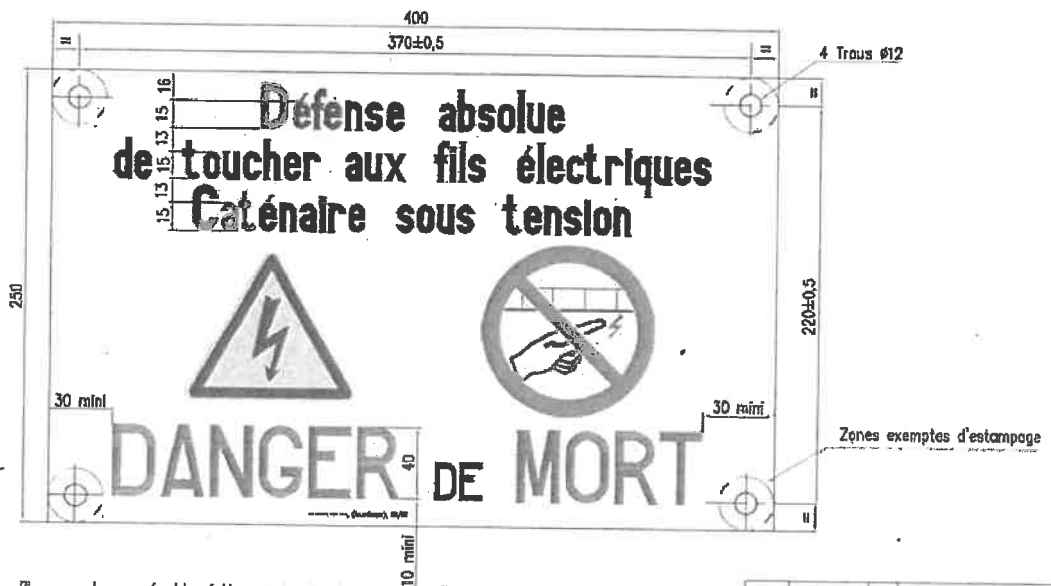

17 JUN 2021

EST-SAM-BOSP

Annexe 8 : Dispositif d'accrochage de tête de perche

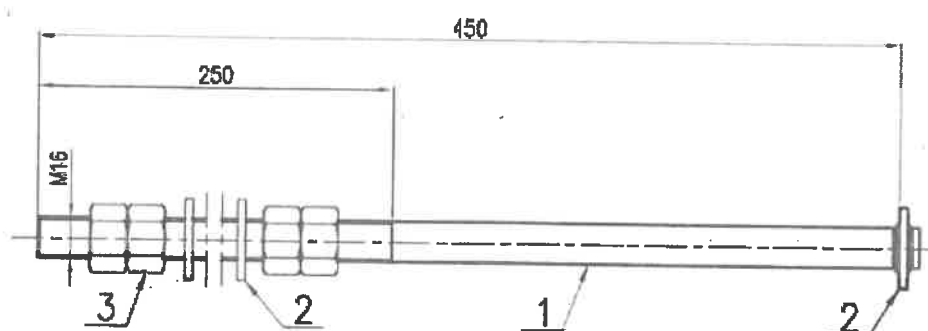

Légende :

- 1 - tige diamètre 16 mm
- 2 - rondelle M16
- 3 - écrou M16

REÇU LE
17 JUIN 2021
EST-SADJH-BDSP

Annexe 9 : Croquis de principe des contraintes ferroviaires

REÇU LE
17 JUIN 2021
ENT. SAUHLROSP

Annexe 10 : Mise en place de conduites et fourreaux par une technique de travaux sans tranchée

Ces règles sont applicables en attente de la révision de l'IN1884 (version du 13.07.2001), pour les opérations de travaux neufs.

Elles concernent la mise en place, par des techniques sans tranchée, de canalisations ou fourreaux, d'ouverture maximale 2.00 mètres de diamètre et notamment en :

- traversant sous la plateforme ferroviaire,
- longeant la plateforme ferroviaire à moins de 4.00 mètres du bord extérieur du rail
- longeant la plateforme ferroviaire à quelque distance que ce soit si elles viennent à engager le plan P1 défini par l'IG90033.

1 Généralités

La prévention des incidents, en matière de traversées sans tranchée, repose essentiellement sur l'analyse de risques qui est imposée dans ce texte au MOA, quels que soient la méthode de réalisation retenue, le diamètre et le type de la canalisation à mettre en place ou encore les conditions d'exploitation ferroviaire locales.

Les mesures de prévention les mieux appropriées pour ce type d'opérations sont celles qui peuvent être élaborées dès la conception de l'ouvrage :

- adéquation de la méthode de creusement à la nature des terrains traversés,
- programmation des travaux dans des périodes d'interception des circulations ou sous couvert de dispositions particulières (limitation temporaire de vitesse, etc.),
- surveillance permanente, par l'entreprise et le MOE, des paramètres de chantier.

Le choix de la méthode doit être basé sur une véritable étude de faisabilité assortie d'une analyse de risques.

RETOUR

17 JUIN 2021

EST-SAT

2 Considérations relatives aux méthodes de réalisation

Parmi les différentes méthodes couramment employées, certaines sont considérées comme apportant des garanties acceptables de maintien des terres, d'autres pas :

Méthode	Garantie de maintien des terres
<p>Fonçage de tube ouvert ou Battage de tubes*</p> <p>Mise en place de tube métallique creux enfoncé dans le sol au moyen d'un marteau pneumatique. Le fourreau progresse en carottant le terrain en place.</p>	<p>Cette méthode est considérée comme assurant le maintien des terres en cours de chantier.</p>
<p>Forage à la tarière</p> <p>Tube acier poussé dans le sol à l'abri d'une trousse coupante équipée d'une tarière (outil de coupe) assurant par foration l'excavation des sols. L'évacuation des terrains est effectuée au moyen d'une vis sans fin placée à l'intérieur du tube.</p>	<p>Le maintien des terres n'est assuré intégralement qu'à la condition de la présence d'une trousse coupante et que la tarière présente un découpu de 0.50m en retrait de la trousse coupante.</p>
<p>Forage marteau fond de trou*</p> <p>Tube acier poussé dans de la roche à l'abri d'une trousse coupante équipée d'un taillant au carbure assurant par foration et percussion l'éclatement de la roche. L'évacuation du matériau broyé est effectuée au moyen d'une vis sans fin placée à l'intérieur du tube.</p>	<p>Cette méthode est considérée comme assurant le maintien des terres en cours de chantier.</p>
<p>Forage dirigé</p> <p>Réalisation du forage en 3 phases,</p> <ul style="list-style-type: none"> - Tir pilote, fonçage d'une tête guidé et biseauté assurant un guidage relativement précis, - Alésages successifs par foration du trou, - Tirage de la canalisation. <p>Nécessité d'un fluide de forage pour l'évacuation des matériaux et le refroidissement des outils de forage.</p>	<p>Cette méthode ne garantit le maintien des terres pendant le chantier que pour les forages de petit diamètre réalisés sans réalésage.</p> <p>Cette méthode présente un risque de remontée de bentonite en surface, notamment en cas de faible hauteur et un risque de soulèvement des voies.</p> <p>Les phases d'alésage ne sont pas considérées comme garantissant le maintien des terres.</p>
<p>Micro-tunnelage</p> <p>Mise en place du tube par foration des sols à l'aide d'une roue de coupe étanche.</p> <p>La tête de forage assure le broyage et le concassage des matériaux. L'évacuation des terrains est effectuée par marinage hydraulique à l'intérieur du tube.</p>	<p>Cette méthode est considérée comme assurant le maintien des terres en cours de chantier.</p>
<p>* L'emploi des méthodes « Fonçage de tube ouvert » et « Forage marteau fond de trou » engendrent des vibrations des sols. Cela suppose que les règles du § 5.3.3. relatives à l'utilisation d'engins mécaniques puissants soient appliquées</p>	

RECULE
17 JUNN 2021
BOY SAUHE

L'utilisation de certaines méthodes suppose l'accord préalable de SNCF Réseau. Dans le cas d'un avis favorable, les mesures de sécurité ferroviaire tiennent compte alors des résultats d'une analyse de risque particulière à conduire à l'issue d'un essai préalable, qui doit être réalisé - en dehors des zones ferroviaires exploitées - 1 mois au moins avant le démarrage sur site des travaux envisagés.

3 Incidence des travaux sur l'exploitation ferroviaire

Les travaux de mise en place de canalisations sous ou à proximité des voies ferrées maintenues en exploitation doivent être conduits avec l'objectif de ne pas réduire le niveau de sécurité d'exploitation des installations ferroviaires, et de ne pas perturber la régularité des circulations, ceci tant pendant la réalisation des travaux qu'après leur achèvement.

La déformation de la voie ferrée, en plan ou en profil, est l'incident majeur contre lequel le MOA et ses partenaires (entrepreneur, MOE, etc.) doivent se prémunir. Le défaut géométrique de la voie ferrée peut être causé, entre autres, par les événements ou manquements suivants :

- déviation de la trajectoire du forage ou du fonçage,
- entraînement des terrains encaissants,
- effondrement du front de taille,
- remontées de vides ou de fontis provoquées par les travaux,
- remontées de fluides de forage,
- injections de terrain non maîtrisées, remontées de coulis d'injection,
- tassements différés.

Les vibrations (entretenues ou non) générées à l'occasion des travaux constituent une autre source potentielle de risques pouvant affecter la voie ferrée, mais aussi les autres installations ferroviaires, notamment les installations de signalisation ou encore les Ouvrages d'Art.

Tous les risques présentés par l'opération, en particulier ceux évoqués ci-avant (liste non exhaustive), doivent être identifiés et analysés dès la phase d'avant-projet, de manière à ce que des mesures de prévention pertinentes et efficaces puissent être définies et mises en œuvre au moment opportun (avant le début des travaux pour certaines mesures, en cours de chantier pour d'autres, et enfin à l'issue de ce dernier). Ces mesures de prévention comprennent :

- des mesures techniques propres aux travaux,
- des mesures de sécurité en rapport direct avec l'exploitation ferroviaire.

Il conviendra de tenir compte dans l'analyse de risque :

- de la méthodologie de forage retenue,
- de la méthodologie de déblocage de l'outil en cas d'anomalie de forage,
- du suivi topographique de la voie mis en place,
- de la nature des terrains rencontrés.

RECEVU

17 JUIN 2021

DDT-SAUH-EDSP

SNCF Réseau fournit au MOA les éléments utiles à la réalisation, par ce dernier, de l'analyse des risques (vitesse de circulation, nombre de train journalier, présence d'installations sensibles, normes géométriques à respecter pour la voie ferrées, etc.).

Cette analyse de risques accompagnée de son dossier de conception doit être communiquée à SNCF Réseau pour avis.

SNCF Réseau procède alors à sa propre analyse des risques (vis-à-vis de la sécurité et de la régularité des circulations ainsi que vis-à-vis de la préservation des infrastructures ferroviaires), à l'issue de laquelle elle détermine les mesures de sécurité à mettre en œuvre (Travaux réalisés en faveur d'interruption de l'exploitation ferroviaire, conservation de l'exploitation ferroviaire mais limitation temporaire de vitesse de circulation des trains, abaissement du profil, surveillance de la voie, etc.).

L'analyse de risques faite par SNCF Réseau tient compte, notamment, de la position, du diamètre de la canalisation par rapport aux voies, de la qualité des terrains rencontrés, de la méthode de mise en place utilisée et de la période de réalisation envisagée.

La fourniture de l'analyse de risques à la SNCF Réseau et un avis favorable écrit de ce dernier sont un préalable à tout démarrage des travaux sur le site.

4 Qualité des terrains, ouvrages existants

Dans tous les cas, le MOA doit faire réaliser une étude géologique, géotechnique et hydrogéologique du site de niveau G2 PRO conformément à la norme NF P 94-500, afin de permettre de fixer les paramètres suivants :

- le mode de mise en place, qui est choisi en fonction de la qualité du terrain traversé (cadence d'avancement) et de son homogénéité (risque de déviation si le terrain contient des bancs ou des blocs rocheux isolés) et de la présence d'eau,
- le choix des éléments de canalisation qui tient compte, en outre, de l'agressivité éventuelle du milieu ambiant,
- les précautions éventuelles à prendre sur le chantier vis à vis des ouvrages existants - réseaux concessionnaires ou autres ouvrages enterrés ou non.

Ces investigations devront reconnaître les terrains à au moins 2.00 mètres sous la génératrice inférieure du forage.

L'étude doit comporter au minimum un sondage de part et d'autre de la plate-forme ferroviaire, au plus près de celle-ci, accompagné de recherches bibliographiques. Suivant les résultats de cette première étude, une campagne d'investigations géotechniques complémentaires peut être imposée par SNCF Réseau (cette investigation complémentaire reste à la charge du tiers).

L'étude géologique doit permettre de caractériser certaines données du sol considérées comme défavorables telles que :

- la présence de vides d'origine naturelle ou artificielle,
- la présence de couches de terrain compressibles ou de zones décomprimées (la mesure des caractéristiques pressiométriques des couches rencontrées est indispensable),
- la présence de nappes au-dessus de la base de la canalisation (niveaux piézométriques),
- la présence au-dessus de la base de la canalisation, d'écoulements d'eau souterrains,

RECULE
17 JUN 2021
MST-SAUHEDSP

- la présence de couches de terrains boulant ou de terrains n'ayant qu'une faible cohésion,
- la présence de blocs rocheux ou d'une couche rocheuse dans le volume de la future canalisation (des terrains de résistance à la compression $R_c > 20$ MPa peuvent poser des problèmes de forage),
- la présence de terrains collants ou gonflants (les terrains plastiques colmatent les têtes de coupe et obturent les circuits de marinage),
- la présence d'obstacles artificiels (anciens collecteurs, vestiges d'anciens ouvrages partiellement démolis, etc.).

Le terrain sera considéré comme défavorable si une ou plusieurs de ces données sont détectées.

L'absence d'investigations préalables suffisantes peut entraîner soit une impossibilité technique pour la réalisation du tracé envisagé, soit un accroissement notable de son coût, soit encore des incidents pouvant avoir pour conséquence la mise en œuvre de mesures de sécurité inopinées et contraignantes pour l'exploitation ferroviaire.

Les mesures de sécurité à prendre vis-à-vis des circulations ferroviaires seront dépendantes des résultats de ces investigations.

Le programme d'investigation complémentaire que peut imposer SNCF Réseau doit être constitué de :

- reconnaissances par des méthodes géophysiques
 - o micro-gravimétrie, sondages soniques ou électriques dans le cas de recherche de vides francs ou de zones fortement décomprimées,
 - o méthodes radar 3D ou similaires,
- sondages
 - o sondages à la pelle mécanique,
 - o sondages avec prise d'échantillons intacts (sondages carottés, Standard Pénétration Test) en vue de réaliser des essais de laboratoire (granulométrie, plasticité, essais triaxiaux, RC, essais de gonflement, etc.),
 - o sondages sans prise d'échantillon (pénétromètre statique, pressiomètre).

Les forages doivent être équipés de piézomètres de manière à détecter la présence éventuelle de la nappe et sa position, élément important dans la détermination de la méthode la mieux adaptée.

Par ailleurs le MOA doit faire analyser et prendre en compte les effets du mode de forage retenu sur les ouvrages en place à proximité de la future canalisation (bâtiment, pile de pont, mur de soutènement, installation de signalisation, etc.), notamment au regard de l'état de conservation de ces ouvrages. L'analyse doit alors préciser les risques induits par leur présence et préconiser les mesures adéquates à prendre : confortement provisoire, consolidation définitive, traitement de sol, surveillance, etc.

Au vu des résultats, les conclusions de l'analyse des risques doivent soit confirmer la pertinence du choix de la méthode envisagée, soit orienter vers une autre méthode.

17 JUN 2021
DDT-SAUH-SDS

5 Zones de risques

Les mesures de sécurité à prendre au regard des circulations ferroviaires sont dépendantes de la profondeur la canalisation projetée par rapport aux voies.

Quatre zones sont identifiées :

- Zone A : zone interdite,
- Zone B1 : zone à risques très importants,
- Zone B2 : zone à risque moyens,
- Zone C : zone à risque faible.

Ce zonage des risques encourus à l'occasion des opérations de traversées sous voies (cf. Figure 1 et Figure 2 de la présente annexe) a été établi en fonction :

- de la position de la canalisation : hauteur H de couverture entre, d'une part, le dessous des traverses au droit du rail le plus bas et, d'autre part, la génératrice supérieure du forage,
- du diamètre extérieur \varnothing du forage.

La définition de la zone de risque est un paramètre permettant de déterminer les conditions d'exploitation ferroviaire pour la réalisation de l'opération.

COPIE
17 JUN 2021
BATELIER

5.1 Définition des zones de risques dans le cas des lignes classiques (Vitesse < 160km/h)

H et \emptyset sont exprimés en mètre et \emptyset correspond au diamètre de foration

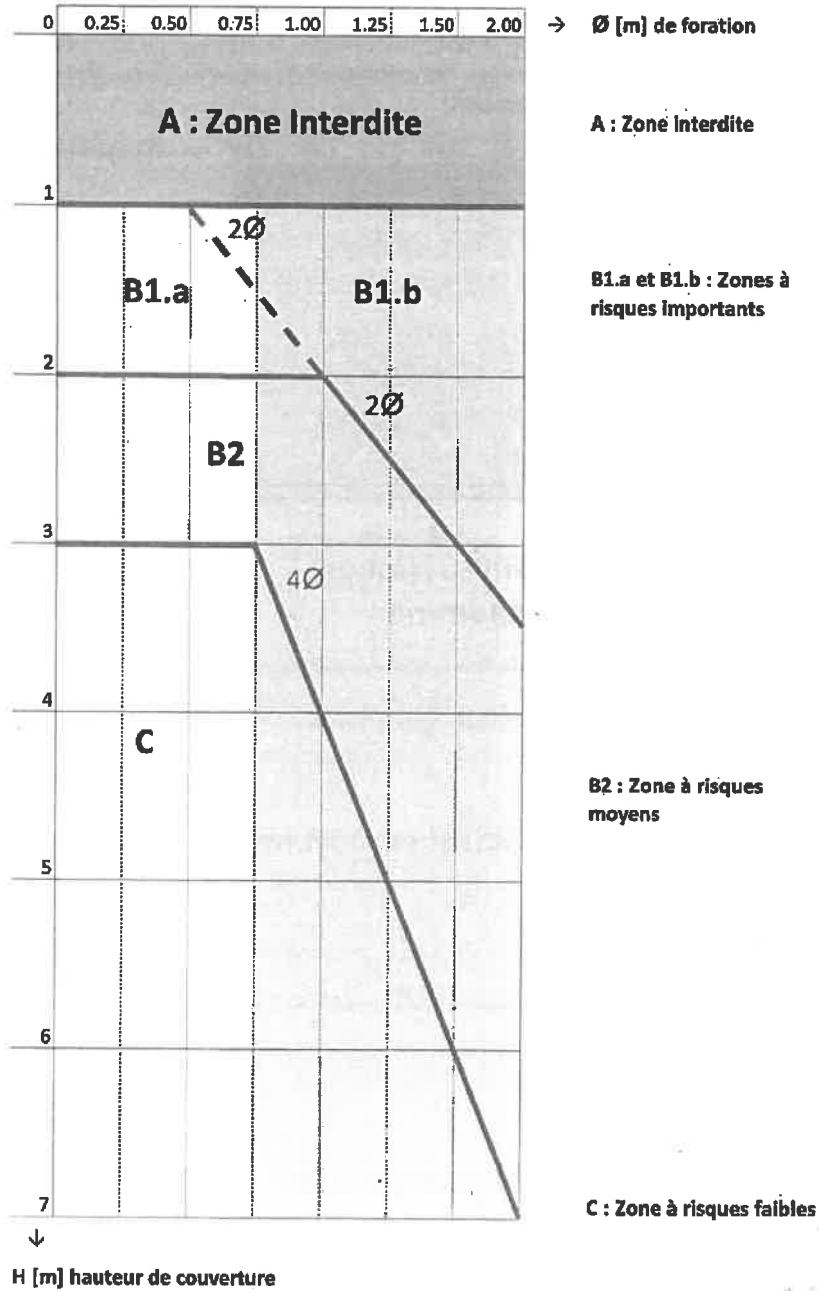

Figure 1 -

17 JUIN 2021
DDT-SAUH-BDSP

5.2 Définition des zones de risques dans le cas des lignes à grande vitesse (LGV) et des lignes classiques circulant 160km/h et plus

H et \emptyset sont exprimés en mètre et \emptyset correspond au diamètre de foration

(Par rapport à la Figure 1 de la présente annexe, la hauteur de la zone A est portée à 2 m pour tenir compte de la présence des structures d'assises en forte épaisseur ainsi que de la sensibilité de l'arase terrassement).

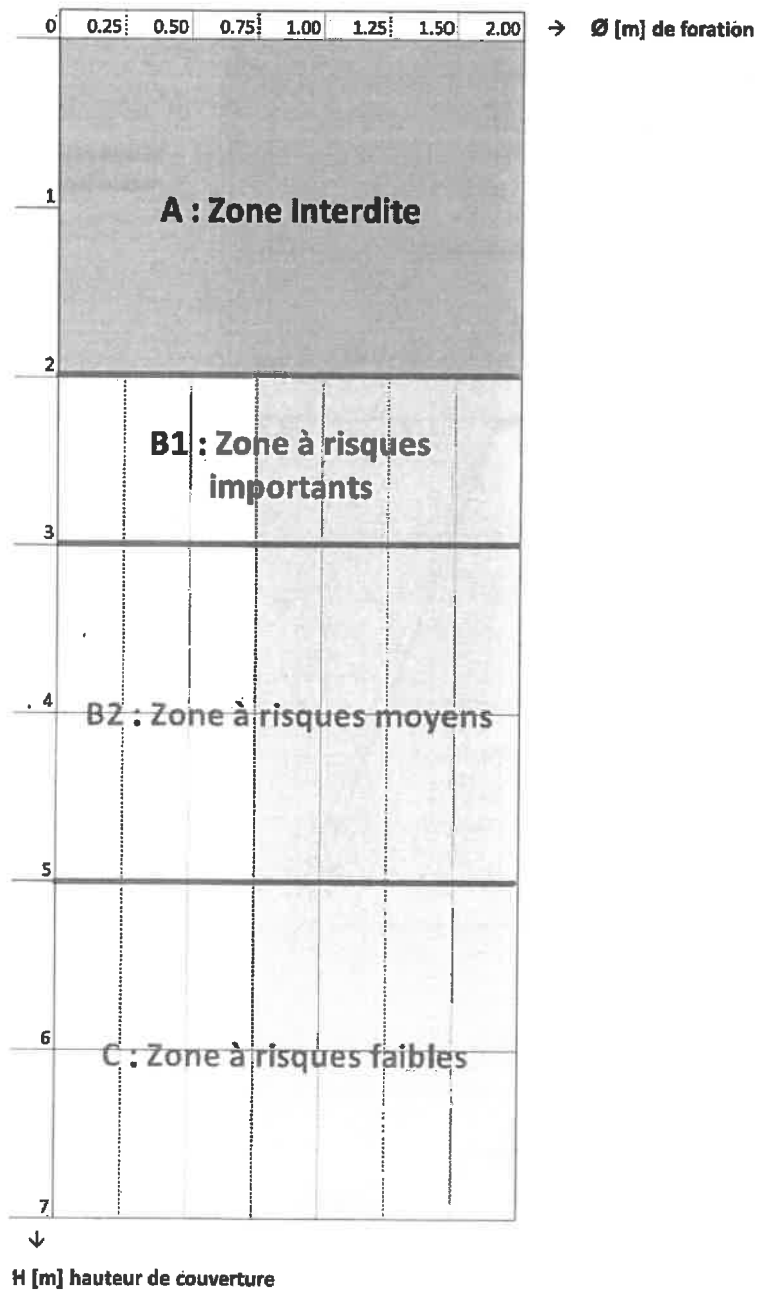

RECULE
17 JUN 2021
M. H. B. D. S. P.

Figure 2 -

6 Zones sensibles de la traversée sous voies

Pour les passages sous les voies, il y a lieu de prendre en considération les notions de zone sensible et de zone d'influence.

6.1 Zone sensible

La zone sensible correspond à la zone dans laquelle les mouvements de terrain doivent être maîtrisés pour éviter toute perturbation du trafic ferroviaire. Elle se situe au niveau du terrain naturel et comprend principalement la plate-forme (quais, pistes et poteaux caténaires inclus), mais également les structures (bâtiment voyageurs et murs encadrant la plate-forme ferroviaire) qui se situent dans la zone d'influence créée par le passage du forage ou tous travaux liés au creusement de la galerie.

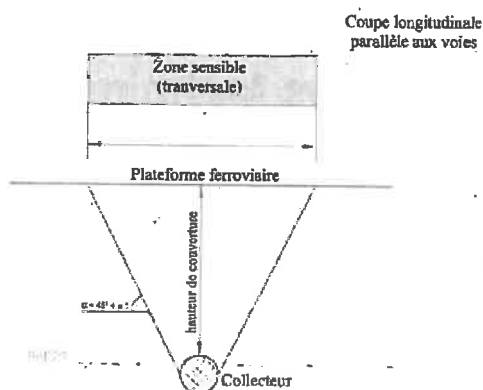

Figure 3 -

La zone sensible permet d'identifier la zone qu'il est nécessaire d'instrumenter pour surveiller la géométrie de la voie.

6.2 Zone d'influence

La zone d'influence correspond à la zone de creusement dans laquelle les travaux peuvent créer des mouvements de terrain qui se répercuteraient sur la zone sensible. La zone d'influence se situe dans le terrain encaissant, donc au niveau du forage. Ses limites peuvent se déterminer par l'intersection de la droite, de pente $\alpha = (\pi/4 + \phi/2)$, prise à partir du front et venant rencontrer les limites de la zone sensible.

17 JUN 2021

DDT-SAUH-EDSP

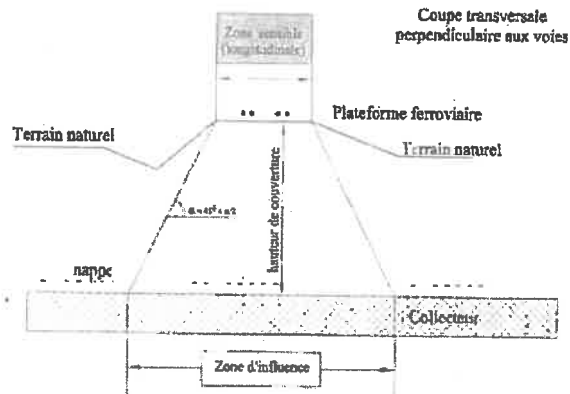

Figure 4 -

La zone d'influence permet d'identifier à partir de quel moment il est nécessaire d'obtenir un suivi précis de la géométrie de la voie.

5 Prescriptions techniques

7.1 Méthodes de forage

L'utilisation de la méthode « Forage à la tarière » est proscrite dans les terrains meubles sous nappe.

La mise en œuvre de la méthode par forage à la tarière n'est autorisée que si :

- le chantier est organisé de manière à ne jamais excaver au-delà de la trousse coupante, et le MOE y veille.
- la trousse coupante ou le bouclier sont équipés d'un diaphragme permettant de stabiliser très rapidement le front de taille, et dans tous les cas ce dernier est blindé pendant les interruptions de chantier, en cas de forage dans des terrains boulant ou dont la stabilité est douteuse.

La méthode avec utilisation d'une fusée pneumatique est proscrite.

7.2 Zone de risque

La zone C est à privilégier, peu importe la technique de forage employée.

Le positionnement en zone A des traversées réalisées par des techniques sans tranchées est strictement proscrit. Tout projet situé dans cette zone doit être exécuté à ciel ouvert.

Concernant la méthode de forage dirigé, le zonage en zone C est défini selon les critères complémentaires suivants :

- $H_{\text{mini}} = 3\text{m}$ et 10 fois le diamètre foré

7.3 Exploitation ferroviaire

Sur les lignes à grande vitesse (LGV), la réalisation des travaux n'est autorisée qu'à la faveur d'interceptions de circulation.

17 JUN 2021
EST CIVIL P.D.P.

Sur les lignes classiques, la possibilité de réaliser les travaux avec interdiction des circulations ferroviaires sur les voies doit être systématiquement recherchée (y compris pour les ouvrages positionnés en zone C). Dans le cas contraire, des mesures particulières doivent être prises vis-à-vis de la préservation de l'infrastructure et de la sécurité de l'exploitation.

La programmation des travaux doit donc être suffisamment anticipée pour atteindre cet objectif. Elle doit par ailleurs tenir compte du temps nécessaire au montage du dossier de conception étudié par le MOE et du délai d'examen par SNCF Réseau. Cet examen nécessite un délai de plusieurs mois entre la réception du projet et l'engagement des travaux, ce qui proscriit les chantiers MOA de traversées lancés à la hâte (cf. paragraphe suivant).

La programmation de l'opération doit intégrer également la nécessité de réaliser des investigations géotechniques et des recherches de réseaux existants dans l'emprise ferroviaire (y compris à l'achèvement des travaux) pour lesquelles il est nécessaire de prévoir des interruptions de l'exploitation ferroviaire.

Lorsque les travaux sont réalisés sous interruption de l'exploitation ferroviaire pour des ouvrages positionnés en zone B1 ou B2 :

- l'interdiction de circulation doit être acquise au plus tard lorsque l'extrémité du forage ou du fonçage pénètre à l'intérieur du plan oblique à 45° passant par l'extrémité des traverses des voies concernées,
- la circulation des trains ne peut être rétablie avant la fin du forage ou du fonçage.

Dans le cas de techniques n'assurant pas le maintien des terres (exemple : phases de réalésage en méthode forage dirigés), il y a lieu de travailler sous interception de circulation ferroviaire jusqu'à la mise en place du tube ou encore à l'abri d'un ouvrage provisoire de franchissement.

Les travaux peuvent cependant être autorisés sans interception lorsque l'une des conditions suivantes est remplie :

- le terrain est homogène et sa résistance à la compression est supérieure à 10 MPa,
- un calcul aux éléments finis permet de démontrer la stabilité du trou de forage au passage des circulations ferroviaires.

7.4 Surveillance de l'ouvrage en cours de réalisation

Le MOA prévoit un système qualité assurant une surveillance permanente des travaux. Ces contrôles sont réalisés par l'entreprise et confirmés par le MOE.

Les principaux contrôles portent essentiellement sur les paramètres de forage (pression sur l'outil, vitesse d'avancement, pression de boue de forage, volume extrait, qualité des produits mis en place, etc.), avec comparaison aux seuils prédéfinis lors de la phase conception.

Le suivi des quantités de matériaux extraits, avec comparaison par rapport au volume théorique (suivi particulièrement indispensable dans le cas de forage à la tarière), suppose de disposer au chantier des moyens nécessaires : bennes, containers de stockage, adaptés aux besoins des contrôles.

Le MOE s'assure que le suivi réalisé par l'entreprise est adapté (procédé, fréquence, modalités d'interprétation des mesures, procédure en cas d'anomalie constatée, etc.) et que ce dispositif est effectivement mis en œuvre sur le chantier.

REÇU LIÉ

17 JUN 2021

REÇU LIÉ

7.5 Surveillance des voies pendant et après travaux

7.5.1 Surveillance en cours de chantier

Dans tous les cas, indépendamment et en complément de la nécessaire surveillance de l'ouvrage à réaliser, le MOA fait réaliser la surveillance de la plate-forme ferroviaire et de la voie ferrée pendant toute la durée des travaux.

Cette surveillance a pour objectif de s'assurer de :

- l'absence de défaut géométrique de la plateforme et de la voie, en contrôlant le nivellement des files de rails, le dévers et la variation de dévers et d'autres points particuliers jugés caractéristiques du bon déroulement des travaux (les déformations calculées au niveau de la base du ballast doivent être compatibles avec le niveau de qualité géométrique de la voie),
- l'absence de remontée de fluide de forage ou de coulis d'injection, en particulier au niveau des assainissements longitudinaux et transversaux,
- l'absence d'incident pouvant faire craindre la présence d'un vide ou l'apparition d'un fontis,
- l'efficacité des blindages ou des dispositifs d'obturation du front de taille.

Cette surveillance doit être réalisée en liaison directe et immédiate avec le responsable local de SNCF Réseau, chargé en cas d'incident de chantier ou d'avaries survenant aux installations ferroviaires - de prendre ou faire prendre les mesures réglementaires de sécurité qui s'imposent. Les conditions d'information et d'alerte sont définies avant le démarrage du chantier entre les différents intervenants (Établissement SNCF Réseau, MOE, entreprise) dans une consigne de sécurité ferroviaire (cf. plan de prévention).

7.5.2 Surveillance après achèvement du fonçage/forage

Dans certains cas, la surveillance de la plateforme et des voies est poursuivie après l'achèvement du chantier.

Il est indispensable que de manière systématique, en fin de mise en place du fourreau ou de la canalisation, avant le départ de l'entreprise, un véritable état des lieux de la plateforme ferroviaire soit réalisé pour contrôler son intégrité et donc sa capacité à supporter sans dommage le trafic ferroviaire.

La surveillance de la géométrie de la voie est prolongée de un mois après la fin de la mise en place de la canalisation.

S'agissant de travaux souterrains, cet état des lieux nécessite des reconnaissances de sols par méthodes géotechniques ou géophysique.

Le contrôle à réaliser comprend donc :

- Des reconnaissances des sols : le programme doit être établi par un laboratoire de mécanique des sols en fonction de la configuration des lieux (hauteur de couverture, etc.), de la nature des terrains; du procédé de mise en place utilisé, des difficultés éventuellement rencontrées en cours de chantier, des contraintes de l'exploitation ferroviaire, etc... Parmi les moyens de reconnaissance à mettre en Œuvre, citons : les méthodes géophysiques, les sondages au pénétromètre statique, les sondages destructifs avec enregistrement des paramètres, et les moyens d'investigation éventuellement utilisables depuis l'intérieur de la buse. Il sera à chaque fois nécessaire de jumeler deux types de reconnaissances pour corroborer les résultats obtenus (exemple : radar

RECULE
17 JUN 2021
ENT 04 14:52:58

géophysique avant travaux, radar géophysique après travaux, et en fonction de l'analyse comparative réalisation de sondages si nécessaire),

- Une analyse, par le laboratoire de mécanique des sols, des données recueillies,
- La communication à SNCF Réseau, par le MOA, de l'engagement de ce laboratoire sur l'aptitude du terrain à supporter durablement le trafic : l'engagement porte sur l'absence d'anomalie consécutive aux travaux (déconsolidation, vides, etc.). Cet engagement sur un état des lieux non dégradé doit comprendre un descriptif des travaux (localisation, procédé, etc.), l'historique des événements particuliers ou anomalies survenus en cours de chantier (ces informations peuvent être fournies par le MOE et l'entrepreneur), les conclusions de l'interprétation des investigations, et l'engagement proprement dit.

La surveillance de la plateforme ferroviaire et de la voie, comme la limitation temporaire de vitesse - le cas échéant - sont maintenues jusqu'à présentation de ces conclusions à SNCF Réseau, voire au-delà s'il s'avère que ces dernières n'apportent pas les garanties souhaitées.

7.6 Dispositions communes à tous les procédés

Il convient de tenir compte dans le choix de la méthode, dans l'analyse de risques et dans l'organisation pratique du chantier, de la nécessité de réaliser les opérations de forage ou de fonçage sans arrêt en cours de creusement.

En cas d'impossibilité de réaliser les travaux en une seule fois, un phasage sous interceptions multiples sera recherché (ex : phase 1 : trou pilote, phase 2 : alésage, phase 3 : tirage, mise en place de la canalisation).

L'interruption d'une phase de forage, de fonçage ou de réalésage doit rester exceptionnelle, quelle que soit la localisation de cet arrêt par rapport à la zone de voie.

Ces opérations doivent être réalisées en continu (24h sur 24) sans interruptions prolongées au-delà du temps strictement nécessaire à la mise en œuvre d'un tronçon de canalisation.

Toutes dispositions doivent être prévues dans la procédure de réalisation pour garantir la stabilité du front de taille, y compris lors des éventuels arrêts de chantier.

Le biais de la traversée ne doit pas excéder 30° par rapport à l'axe des voies ferrées.

17 JUN 2021

557 SAUH PDSF

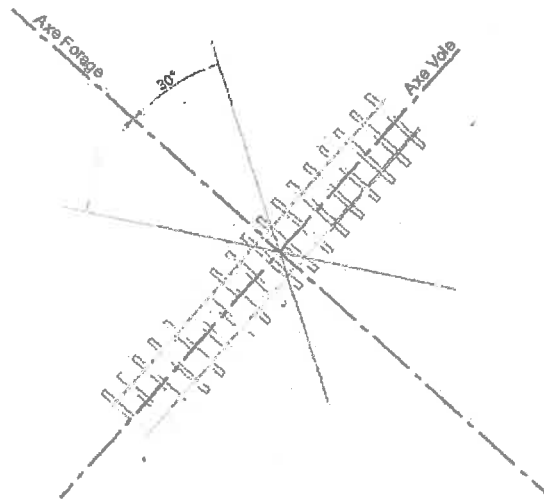

Figure 5 -

7.6.1 En cas d'incident survenu en cours de chantier

En cas d'incident en cours de réalisation (blocage de l'avancement, etc.), il convient d'appliquer les mesures correctives appropriées prédéfinies lors de l'analyse des risques et identifiées dans la procédure de réalisation. Toute méthodologie qui n'aurait pas fait l'objet d'une réflexion préalable (cf. analyse de risque) est à proscrire. Cette réflexion peut nécessiter l'intervention du géotechnicien ayant participé au choix du procédé

En cas d'incident en cours de chantier réalisé avec maintien de l'exploitation, il peut s'avérer nécessaire de procéder à des investigations de reconnaissances de sols par méthodes géotechniques ou géophysique et à l'analyse qui s'en suit. Suite au signalement d'un incident, SNCF Réseau peut exiger du MOA - au titre des mesures de sécurité nécessaires à la sécurité et à la régularité de l'exploitation - qu'il fasse réaliser des reconnaissances de contrôle du type de ceux évoqués à l'article 4 de la présente annexe, et de proposer de réparations en cas d'anomalies constatées.

Des mesures spécifiques vis-à-vis des phases de reprise du chantier doivent être prévues dans la procédure de réalisation. La procédure doit tenir compte par ailleurs des risques de déstabilisation de la plate-forme, inhérents aux méthodes de déblocage de l'outil d'excavation (exemple : injection sous forte pression de bentonite en terrain plastique).

Des mesures propres à la reprise du chantier doivent alors être prévues dans une procédure. La procédure doit tenir compte des risques de déstabilisation de la plate-forme, inhérents aux méthodes de déblocage de l'outil d'excavation

7.6.2 En cas de fortes intempéries

Des épisodes de fortes intempéries survenus pendant le déroulement du chantier nécessitent que des investigations soient réalisées pour s'assurer de l'absence de dégradation dans la plate-forme ferroviaire.

7.7 Puits entrée et sortie

L'attention est attirée sur le fait qu'en fonction de la méthode envisagée, des excavations supplémentaires (puits de départ et puits d'arrivée) doivent parfois être entreprises pour loger des dispositifs de poussage, de forage, etc. Les fouilles correspondantes peuvent

REVUE
17 JUN 2021
DÉTERMINÉES

alors engager les plans de stabilité des voies ferrées (cf. P0/P1/P2 défini dans l'IG90033). Leur réalisation peut nécessiter la mise en œuvre de mesures de sécurité (surveillance, limitation temporaire de vitesse, etc.) qui peuvent s'avérer plus contraignantes que celles imposées par le positionnement de la canalisation définitive elle-même.

Il convient donc de rechercher - chaque fois que cela est possible - un positionnement géographique de la canalisation permettant aux installations de chantier et ouvrages annexes de ne pas engager les plans de stabilité de la voie ferrée (P0/P1/P2 défini dans l'IG90033), comme par exemple une traversée en pied de talus de remblai. Dans le cas contraire, le recours à des méthodes de mise en place à ciel ouvert pourrait être justifié économiquement comme en termes de criticité.

Les prescriptions de l'IG90033 sont applicables à ces travaux d'« excavations supplémentaires ».

REÇU LE
17 JUIN 2021
BUREAU RDSP

Fiche d'identification

Identification du texte

<i>Titre</i>	MOA tiers - Directives de Sécurité Ferroviaire (DSF)
<i>Référentiel</i>	Référentiel Ingénierie
<i>Nature du texte</i> <i>Niveau de confidentialité</i>	Règle Ouvert SNCF RESEAU
<i>Sécurité</i>	Sécurité de l'Exploitation Ferroviaire
<i>Émetteur</i>	I&P - Département Ouvrages d'Art (I&P - OA)
<i>Référence</i> <i>Index utilisateur (plan de classement)</i> <i>Complément à l'index utilisateur</i> <i>Ancienne référence</i>	IG94589 (EF 0)
<i>Date d'édition</i>	18-12-2017
<i>Version en cours / date</i>	Version 01 du 18-12-2017
<i>Date d'application</i>	Applicable à partir du 15-01-2018
<i>Mode de distribution initiale</i>	Standard

Approbation

<i>Rédacteur</i>		<i>Vérificateur</i>	
Guillaume GARNIER (I&P.OA.SET)	18-12-2017	Stéphane CHARDONNET (PENP-OA) Olivier LEBON (PESP-OA)	18-12-2017
<i>Approbateur</i>		<i>Administrateur</i>	
Bernard PLU (I&P.OA)	18-12-2017		

Textes abrogés

Néant

Textes de référence

Néant

17 JUN 2021

HDT-SAUH-BDSP

Historique des éditions et des versions

Édition	Version	Date de version	Date d'application
18-12-2017	Version 01	18-12-2017	15-01-2018

Mise à disposition / distribution

Type de média : Intranet

Document mis à disposition sur le site internet sncf.com

17 Juin 2021
DPT-BAUH-BDSP

Distribution

Organismes de la direction de l'entreprise sans distribution par indicatif	I&P IGT, MTMDT, MTSQS, AR, DSSR, DPF PPP
Organismes de la direction de l'entreprise avec distribution par indicatif	
Entités supra régionales et territoriales	DIIP, MTP
Sièges régionaux	PRI, AP,
Établissements	SV
Organismes rattachés	
Collections individuelles	
Entités concernées	Toutes.
Particularités de distribution	

Services chargés de la distribution

	Nom de l'organisme	Coordonnées
Distribution initiale	Direction déléguée de l'Environnement de travail Pôle Système de Prescription	Répartition, tél. : 38 49 57 Routage, tél. : 21 82 91 ou 21 82 92 ou 21 82 96
Distribution complémentaire	Prestataire de stockage	Site de commande du prestataire accessible aux seuls gestionnaires de documentation à partir du Système de Prescription

Résumé

Ce texte définit les Directives de Sécurité Ferroviaires que SNCF Réseau exige d'un Maître d'Ouvrage tiers, dès la conception du projet. Ces directives s'imposent, chacun en ce qui le concerne, à tous les intervenants participants à l'opération (Maître d'Œuvre, entrepreneurs, etc).

Accompagnement du texte

La mise en application de ce document d'application ne nécessite aucun dispositif d'accompagnement particulier.

17 JUIN 2021
NOTESADH-ROSP

Cosne-Cours-Sur-Loire, le 05 juillet 2021

UTIR VAL LIGERIE

Affaire suivie par :
Jean-François BERNOT
T : 03 86 28 81 31
Mail : jeanfrancois.bernot@nievre.fr
Réf : CG/2021-339

DDT 58
Madame Virginie CORDILLOT
2, Rue des Patis
BP 30069
58020 NEVERS Cedex

REÇU LE
07 JUL. 2021
MÉTROPOLITAIN

Madame,

Par courrier en date du 28 mai 2021 reçu le 09 juin 2021, vous demandez l'avis du conseil départemental sur les permis de construire n° 058264 21N0005 et 058264 21 N0006, relatif à la construction de 2 parcs photovoltaïques comprenant respectivement 14526 panneaux, 1 poste de livraison et de 2 postes de transformation et de 9747 panneaux et d'un poste de transformation, commune de SAINT PIERRE LE MOUTIER.

Compte tenu du trafic lourd engendré durant la phase de construction et des faibles caractéristiques de la route départementale n°272, il conviendra préalablement au démarrage des travaux :

- de définir conjointement entre le porteur de projet, le conseil départemental et la mairie de Saint Pierre le Moutier, un plan de circulation pour les transports générés par le chantier (itinéraires empruntés, sens de circulation ; etc).
- d'établir un état des lieux contradictoire des sections de routes départementales impactées, afin d'évaluer les éventuelles dégradations générées par le chantier, et définir le cas échéant les travaux de reprises à la charge du porteur du projet.
- « les parcelles sont dans un secteur identifié par le Schéma Régional de Cohérence Écologique comme « réservoir de biodiversité » au titre de la trame « prairies/bocages ». Il est donc nécessaire de s'assurer au préalable des impacts éventuels du projet au regard des enjeux écologiques faunistiques et floristiques en présence. Aussi, il conviendra de contacter à ce sujet la société d'histoire Naturelle d' Autun pour le volet jaune (contact@shna.fr ou 03 86 78 79 72) et le conservatoire Botanique National du Bassin Parisien pour le volet flore (obardet@mnhn.fr).

En conclusion, j'émet un avis favorable au dossier, sous réserve de la prise en compte des remarques formulées ci-dessus.

Veillez agréer, Madame mes salutations distinguées.

Audrey CORDEIRO

P/ Le Directeur de l'Unité Territoriale

Copie : O. CHESNEAU





**PRÉFET
DE LA RÉGION
BOURGOGNE-
FRANCHE-COMTÉ**

*Liberté
Égalité
Fraternité*

**Direction régionale
des affaires culturelles**

Le Préfet de région

Service régional de l'archéologie

Affaire suivie par : Hélène BIGEARD
Pôle : Patrimoine/Archéologie
Tel : 03.80.68.50.18/50.20
Courriel : helene.bigeard@culture.gouv.fr

N/Réf. : SRA/HB/2021/1971

à

DDT de la Nièvre – Service Aménagement Urbanisme et
Habitat

2 Rue des Pâtis

58000 NEVERS

À l'attention de Mme Nathalie DENIAUX,

Dijon, le 09 AOUT 2021

REÇU LE

11 AOUT 2021

Lettre recommandée avec accusé de réception

Objet : Notification d'une prescription de diagnostic d'archéologie préventive
Références : SAINT-PIERRE-LE-MOUTIER (NIEVRE), Les Prés de Benancy, Le Bennancy(zone sud)
PC05826421N0006
Livre V du Code du patrimoine
P.J. : Arrêté n°2021/495 du 5 août 2021 portant prescription d'un diagnostic d'archéologie préventive

Après examen du dossier d'aménagement visé en référence, j'ai décidé que des mesures d'archéologie préventive seront mises en œuvre préalablement à la réalisation de ce projet. J'ai l'honneur de vous notifier l'arrêté n°2021/495 du 5 août 2021, portant prescription d'un diagnostic d'archéologie préventive.

Je vous rappelle qu'il vous appartient d'assortir l'autorisation que vous serez éventuellement amené à délivrer d'une mention précisant que l'exécution des mesures d'archéologie préventive prescrits est un préalable obligatoire à la réalisation des travaux, conformément à l'article R.523-17 du code du patrimoine.

Par ailleurs, je vous demande de bien vouloir me tenir informé des suites que vous réserverez à ce dossier et de me transmettre une copie de votre décision.

Pour le Préfet de la région Bourgogne-Franche-Comté,
et par délégation,
Pour la Directrice régionale des
affaires culturelles, et par subdélégation,
Le Conservateur régional de l'archéologie

Marc TALON



**PRÉFET
DE LA RÉGION
BOURGOGNE-
FRANCHE-COMTÉ**

*Liberté
Égalité
Fraternité*

**Direction régionale
des affaires culturelles**

Arrêté n° 2021/ 495 Du 5/08/2021

portant prescription et attribution d'un diagnostic d'archéologie préventive

Le Préfet de région ;

Vu le code du patrimoine et notamment son livre V ;

Vu l'arrêté du 16 septembre 2004 portant définition des normes d'identification, d'inventaire, de classement et de conditionnement de la documentation scientifique et du mobilier issu des diagnostics et des fouilles archéologiques ;

Vu l'arrêté du 27 septembre 2004 portant définition des normes de contenu et de présentation des rapports d'opérations archéologiques ;

Vu l'arrêté n° 21.68 BAG du 23 mars 2021 du Préfet de la région Bourgogne-Franche-Comté portant délégation de signature à Madame Aymée ROGÉ, Directrice régionale des affaires culturelles de Bourgogne-Franche-Comté ;

Vu l'arrêté en date du 2 juillet 2021 portant subdélégation de signature de la Directrice régionale des affaires culturelles de Bourgogne-Franche-Comté ;

Vu le dossier enregistré sous le n° PC05826421N0006, permis de construire, déposé par – St Pierre le Moutier PV – pour le projet « Les Prés de Benancy, Le Bennancy(zone sud) » localisé à SAINT-PIERRE-LE-MOUTIER, transmis par la DDT de la Nièvre – Service Aménagement Urbanisme et Habitat, reçu en préfecture de région, Service régional de l'archéologie, le 29 juillet 2021 ;

Considérant que les travaux envisagés sont susceptibles d'affecter des éléments du patrimoine archéologique : des occupations protohistorique, antique et médiévale ont été repérées à quelque distance des parcelles concernées par le projet ;

Considérant qu'il est nécessaire de mettre en évidence et de caractériser la nature, l'étendue et le degré de conservation des vestiges archéologiques éventuellement présents afin de déterminer le type de mesures dont ils doivent faire l'objet ;

Considérant que l'Institut national de recherches archéologiques préventives (INRAP) est le seul opérateur habilité à réaliser un diagnostic sur le territoire concerné par le projet d'aménagement susvisé.

ARRÊTE

Article 1 - Une opération de diagnostic archéologique est mise en œuvre préalablement à la réalisation du projet « Les Prés de Benancy, Le Bennancy(zone sud) », sis en :

RÉGION : BOURGOGNE-FRANCHE-COMTE

• DEPARTEMENT : NIEVRE

COMMUNE : SAINT-PIERRE-LE-MOUTIER

Lieudit ou adresse : Les Prés de Bennancy, Le Bennancy

Cadastre : Section : D, Parcelles : 638, 1514, 1806, 1519, 1511, 642, 667, 644, 666, 641, 1794, 643, 645

Réalisé par : St Pierre le Moutier PV SAS

L'emprise soumise au diagnostic, d'une superficie de **73 500 m² environ**, est figurée sur le document graphique annexé au présent arrêté.

REÇU

31 AOUT 2021

REÇU LE
11 AOUT 2021

~~11~~

Le diagnostic archéologique comprend, outre une phase d'exploration du terrain, une phase d'étude qui s'achève par la remise du rapport sur les résultats obtenus.

Article 2 - La réalisation de l'opération de diagnostic prescrite par le présent arrêté est attribuée à l'Institut national de recherches archéologiques préventives (INRAP).

Article 3 - L'opérateur ainsi désigné soumettra un projet d'intervention élaboré sur la base des objectifs scientifiques et des principes méthodologiques définis par le présent arrêté

Article 4 - Objectifs scientifiques

Le diagnostic doit, dans une même opération, répondre à deux objectifs : détection et caractérisation des vestiges archéologiques. Les éléments de caractérisation du site comportent notamment : son emprise, sa nature, sa datation, son état de conservation, sa profondeur d'enfouissement et son potentiel environnemental, ceci pour chaque phase d'occupation repérée.

Le projet de diagnostic élaboré par l'opérateur désigné pour répondre à ces objectifs comprendra :

- la durée de l'opération (terrain et étude) ;
- la composition de l'encadrement de l'équipe (nature et compétences) ;
- les moyens mécaniques ;
- les moyens spécifiques (spécialistes éventuels...) ;
- ainsi que toute proposition de techniques ou de méthodes aptes à répondre aux objectifs.

Le rapport de diagnostic établi par l'opérateur désigné devra être rendu en 6 exemplaires reliés, dont au moins deux comporteront des photographies de type argentique ainsi qu'une version numérique (PDF). L'opérateur désigné prévoira en outre autant d'exemplaires supplémentaires que de propriétaires fonciers, en cas de prélèvement de mobilier archéologique.

Article 5 - Principes méthodologiques

Avant le démarrage des travaux sur le terrain de l'opération de diagnostic, le responsable scientifique fera un premier bilan des données de la carte archéologique disponible au Service régional de l'archéologie et de l'ensemble de la documentation.

La détection des vestiges nécessitera la réalisation de tranchées à la pelle mécanique, réparties selon un maillage régulier sur la totalité de l'emprise et représentant 10 % de la superficie.

Ces ouvertures devront avoir une taille suffisante pour une vision en plan et en coupe représentative de la stratification archéologique sous-jacente, y compris dans ses niveaux profonds susceptibles de contenir des occupations préhistoriques. Ces sondages seront répartis de manière homogène sur la totalité de la surface à sonder.

Si le diagnostic s'avère positif, les ouvertures (tranchées et fenêtres) ne seront remblayées qu'après accord du Service régional de l'archéologie.

Sous réserve de l'accord mentionné ci-dessus, les précautions nécessaires à la bonne conservation des structures mises au jour lors du diagnostic, face aux intempéries ou au vandalisme, devront être mises en œuvre si besoin. Ces précautions pourront inclure le remblai des surfaces ouvertes.

Article 6 - Responsable scientifique

Le responsable scientifique du diagnostic, dont la désignation fera l'objet d'un arrêté ultérieur, doit justifier des qualifications suivantes : **Protohistorien**.

Ce responsable sera accompagné d'au moins un archéologue d'un profil scientifique complémentaire : **Médiéviste**.

Article 7 - Conditionnement et inventaire de la documentation et du mobilier.

Avant remise à l'État, la documentation scientifique constituée en cours d'opération, - papier et/ou informatique - et le mobilier archéologique seront inventoriés et conditionnés selon les normes définies dans l'arrêté ministériel du 16 septembre 2004 portant définition des normes d'identification, d'inventaire, de classement et de conditionnement de la documentation scientifique et du mobilier issu des diagnostics et fouilles archéologiques et

REÇU LE

11 AOUT 2021

~~11/08/2021~~

dans la note diffusée par le Service Régional de l'Archéologie de Bourgogne (*protocole pour la conservation, le conditionnement, l'inventaire et la remise de la documentation scientifique et du mobilier issus des opérations archéologiques*) consultable sur le site internet de la DRAC et qui peut vous être adressée, sur demande, par courrier ou par courriel. Le traitement éventuel du mobilier sera réalisé conformément à cette même note.

Dans le cas où, pour des impératifs liés aux études, le mobilier devrait être transféré hors de la région Bourgogne, le titulaire de l'autorisation en avertira, par écrit, courrier ou courriel, le Service régional de l'archéologie. La sortie éventuelle de mobilier en dehors du territoire national reste soumise à autorisation écrite du Ministère de la Culture, Direction générale des patrimoines (instruction faite par le SRA).

Article 8 - La Directrice régionale des affaires culturelles est chargée de l'exécution du présent arrêté, qui sera notifié à DDT de la Nièvre – Service Aménagement Urbanisme et Habitat, à St Pierre le Moutier PV SAS, à ADEN SAS et à l'Institut national de recherches archéologiques préventives (INRAP).

Fait à Dijon, le 05 AOUT 2021

Pour le Préfet de la région Bourgogne-Franche-Comté,
et par délégation,

Pour la Directrice régionale des
affaires culturelles, et par subdélégation,
Le Conservateur régional de l'archéologie

Marc TALON

SAINT-PIERRE-LE-MOUTIER (Nièvre)
Projet d'une centrale photovoltaïque (Zone sud)
PC 058 264 21 N0006
Prescription d'un diagnostic archéologique

REÇU LE
11 AOUT 2021
15:00:00



BD Ortho - IGN - Paris

